

# Vers la création d'une école d'enseignement à distance au profit des membres de la communauté nationale à l'étranger



P.04

# SEYBOUSE

Quotidien indépendant d'informations générales times

N°3676 Samedi 30 Décembre 2023 - Prix: 20 DA - www.seybouseimes.dz

## Education :

Régularisation de la situation des superviseurs de l'Education en fonction de leurs qualifications scientifiques

P.04

## Sept daïras promues en wilayas déléguées avec nomination des walis

P.03



## ANNABA



Réunion de coordination consacrée au projet de la station de dessalement de Draouch

P.06

## ANNABA



La police met fin aux agissements de 05 trafiquants de drogues et de psychotropes

P.07



## Recyclage des déchets :

Adoption d'un décret exécutif portant facilitations fiscales au profit des investisseurs

P.05

## Le MOUDAF salue la teneur du discours du président de la République devant le Parlement

Le Mouvement dynamique de la communauté algérienne établie en France (MOUDAF) a exprimé vendredi, sa satisfaction suite au discours historique du président de la République, M. Abdelmadjid Tebboune, prononcé devant les deux Chambres du Parlement.

“Le MOUDAF apprécie le soutien multiforme et l’attention du président de la République, M. Abdelmadjid Tebboune, envers la communauté algérienne à l’étranger. Il met en avant la considération accordée à ses



préoccupations et son engagement pour contribuer au rayonnement de l’Algérie, tout autant que les citoyens résidant à l’intérieur du

pays”, souligne l’association dans un communiqué.

“La communauté nationale établie à l’étranger, constituée

de citoyennes et de citoyens de compétences intègres profondément attachés à leur pays d’origine, affirme sa volonté patriotique de servir le pays avec dévouement. (Ces citoyennes et citoyens) s’engagent à exprimer cette volonté de manière responsable, unie et solidaire, contribuant activement aux efforts d’édification de la nouvelle Algérie”, lit-on dans le texte.

Dans cette optique, le MOUDAF s’engage “pleinement à oeuvrer et à plaider en faveur d’une visibilité accrue, d’une

structuration renforcée et d’une meilleure organisation du rôle de la communauté algérienne établie à l’étranger”, tout en collaborant étroitement avec les institutions nationales.

Dans son communiqué, le MOUDAF rappelle aussi que son engagement se base sur “la loyauté, la fidélité, et la responsabilité envers les citoyens, la société civile, et les divers segments du mouvement associatif, renforçant ainsi les liens séculaires avec la mère patrie l’Algérie”.

## La teneur du discours du président de la République devant le Parlement saluée

Des organisations et des associations nationales ont salué, mercredi, le discours historique du président de la République, M. Abdelmadjid Tebboune, prononcé devant les représentants des deux chambres du Parlement, dans lequel il a exposé les principales réalisations accomplies au profit des citoyens, avec la mise en place d’une vision prospective de l’avenir et des priorités du pays pour la prochaine étape.

A cet égard, l’Union générale des travailleurs algériens (UGTA) s’est félicitée, dans un communiqué, des “décisions importantes” prises par le président de la République, mettant en avant “l’impact positif” des incitations fiscales décidées

par le Président Tebboune en faveur du marché de l’emploi.

Le développement de l’investissement dont les fondements ont été instaurés par le président de la République, est intervenu à son tour pour créer “des postes d’emploi bénéfiques à l’économie nationale considérée comme l’épine dorsale de la consécration de la stabilité et de la prospérité au pays”, a ajouté le communiqué de l’UGTA.

Dans le même contexte, l’UGTA a affiché sa conviction que le dialogue social constitue “le moyen efficace pour réaliser des acquis au profit de la catégorie des travailleurs et le développement économique et social”.

Pour sa part, l’organisation des Scouts musulmans algériens

(SMA) a salué cette initiative, à travers laquelle le président de la République a institué “une tradition importante à l’édification institutionnelle de l’Etat, en consécration du principe de complémentarité entre les trois pouvoirs et le renforcement de leurs rôles”.

“Cette initiative institue également une importante valeur, celle de la consécration du dialogue, de la transparence et de la coopération”, a ajouté la même organisation, relevant que ce discours qui coïncide avec le 4e anniversaire de l’élection du président de la République par le peuple, est intervenu pour mettre en exergue “les principales réalisations et réformes qu’avait connues l’Algérie

durant cette période difficile”, portant également “une vision prospective de l’avenir du pays”.

Dans ce même contexte, l’union nationale des paysans algériens (UNPA) a qualifié le discours du président devant les représentants du peuple de “louable initiative et une tradition politique à même de renforcer les liens entre les institutions de l’Etat algérien”.

A son tour l’Association des journalistes d’Alger a considéré que l’encre de cette tradition politique devant les représentants des deux chambres du Parlement “intervient dans le contexte des démarches solides initiées par le président de la République, dans le sens de la consolidation des paramètres d’une sage gouvernance, d’une politique



glorieuse, et d’une démarche durable pour la construction d’une Algérie nouvelle qui consacre les principes de Novembre dans le sillage d’un Etat de Droit”.

Elle considère également que la consécration des promesses électorales du président de la République se sont brillamment illustré sur le terrain, surtout celles en lien avec l’instauration d’une démocratie participative.

En outre, de nombreux partis politiques ont salué la teneur du discours du président de la République, renouvelant leur soutien à ses différentes initiatives visant à la poursuite de la construction d’une Algérie nouvelle.

## L’Algérie nouvelle déterminée à poursuivre le processus d’édification nationale

Le ministre des Moudjahidine et des Ayants-droit, Laid Rebiga a affirmé, mercredi, que l’Algérie nouvelle sous la direction du Président de la République, M. Abdelmadjid Tebboune était soucieuse de poursuivre le processus d’édification nationale en réponse aux attentes du peuple. “Grâce à la sage direction du Président de la République, M. Abdelmadjid Tebboune, l’Algérie fidèle au serment des Chouhada, est soucieuse de consolider le lien entre les générations dans le cadre de son approche, à savoir l’Algérie nouvelle qui tend à ressusciter

et parachever les expériences pionnières de la Ouma algérienne tout en s’attachant à poursuivre le processus d’édification nationale en réponse aux attentes et ambitions du peuple algérien”, a précisé M. Rebiga dans une allocution lue en son nom par le chef de cabinet du ministère, Hamid Boucharef, lors d’une conférence tenue au musée national du Moudjahid (Alger) à l’occasion de la commémoration du 45e anniversaire de la mort du défunt président Houari Boumediène.

Le défunt président Houari Boumediène avait mis en place

“une feuille de route pour la reconstruction de l’Etat algérien par fidélité aux sacrifices des Chouhada et en consécration des objectifs de la Révolution prévus par la Proclamation du 1er Novembre, notamment l’indépendance et l’établissement de l’Etat algérien démocratique social souverain, conformément aux principes de l’Islam et aux valeurs nationalistes”, a ajouté le ministre.

Mettant en relief les positions et les réalisations du président Boumediène, le ministre a mis en avant “le devoir de suivre les qualités des grands hommes

parmi les enfants de cette patrie et leurs valeurs mémorables, à travers “le resserrement des rangs, la conjugaison des efforts, tout en s’acquittant pleinement des responsabilités”.

De leur côté, les participants à cette conférence ont évoqué les positions du président défunt, depuis le début de la Guerre de libération nationale, jusqu’à la période où il a occupé le poste de président, et ce qu’il les a caractérisées comme décisions mémorables, à l’instar de la nationalisation des hydrocarbures et de son soutien par la relance industrielle et la révolution



agraire, en sus de la politique étrangère qui a été empreinte du soutien aux questions de libération et par la force de la présence au niveau international, notamment dans le cadre du Mouvement des non-alignés (MNA).

Au terme de cette conférence, la veuve du défunt président, Anissa Boumediène a été distinguée. Elle a en outre mis en avant la nécessité de focaliser sur l’avenir et de mener la bataille de la construction à travers l’unification des rangs.

 <p>Quotidien indépendant d'informations générales times</p> <p>Edité par la S.A.R.L. MEDIACOM PRESSE Siège social : Commune El Bouni ZHUN Promotion Immobilière Yahia Abdelaziz, rez-de-chaussée Annexe : 46 Emir Abdelkader - Annaba</p>	<p>Directeur general : <b>Bicha salim</b></p> <p>Directeur de la publication : <b>Noureddine Boukraa</b></p> <p>Directrice de la rédaction : <b>Bicha Bariza Nesrine</b></p> <p>Tél/Fax : 038 45 58 35 Tél/Fax : 038 45 58 36 Tél/Fax : 038 45 58 37 Email: <a href="mailto:redactionseybouse@gmail.com">redactionseybouse@gmail.com</a></p>	<p>P.A.O SEYBOUSE Times</p> <p>Site web: <a href="http://www.seybousestimes.dz">www.seybousestimes.dz</a> Email: <a href="mailto:redaction@seybousestimes.dz">redaction@seybousestimes.dz</a> <a href="mailto:contact@seybousestimes.dz">contact@seybousestimes.dz</a></p> <p>Facebook : SEYBOUSE TIMES Impression : SIE Constantine Diffusion : EURL K.D.P.A cité Benzekri Bât F N ° : 424 Constantine</p>	<p>Pour votre publicité, s’adresser à : l’Entreprise Nationale de communication d’Édition et de Publicité, Agence ANEP 01, AVENUE PASTEUR ALGER</p> <p>TEL : 021 73 71 28 021 73 76 78 021 74 99 81 FAX : 021 73 95 59</p> <p>Email : <a href="mailto:agence.regie@anep.com.dz">agence.regie@anep.com.dz</a> <a href="mailto:programmation.regie@anep.com.dz">programmation.regie@anep.com.dz</a></p>	<p>Les manuscrits, photographies ou tout autre document et illustration adressés ou remis à la rédaction ne seront pas rendus et ne feront l’objet d’aucune réclamation. Reproduction interdite de tous articles sauf accord de la rédaction</p>
---	--	---	---	--



## Sept daïras promues en wilayas déléguées avec nomination des walis

Le président de la République, M. Abdelmadjid Tebboune a signé, après consultation du ministre de l'Intérieur, des Collectivités locales et de l'Aménagement du territoire, un décret présidentiel en vertu duquel, sept (7) daïras ont été promues en wilayas déléguées, avec nomination des walis délégués, a indiqué jeudi un communiqué de la Présidence de la République.

“Après consultation du ministre

de l'Intérieur, des Collectivités locales et de l'Aménagement du territoire, et conformément à ce qui a été décidé auparavant, le président de la République, M. Abdelmadjid Tebboune a signé un décret présidentiel en vertu duquel ont été promues en wilayas déléguées, les daïras suivantes : Aflou dans la wilaya de Laghouat, Barika dans la wilaya de Batna, Ksar Chellala dans la wilaya de Tiaret, Ain Oussara et Mesaâd dans la wilaya de Djelfa, Labiodh Sidi Cheikh



dans la wilaya d'El Bayadh et Boussaada dans la wilaya de M'sila.

Le président de la République a, également, nommé sur

proposition du ministre de l'Intérieur, des Collectivités locales et de l'Aménagement du territoire, Brahim Merad, à la tête de ces wilayas déléguées, Messieurs:

- Benmerrah Younes, wali délégué d'Aflou dans la wilaya de Laghouat.

- Bou Eddehab Said, wali délégué de Barika dans la wilaya de Batna.

- Daoudi Toufik, wali délégué de Ksar Chellala dans la wilaya de Tiaret.

- Alouache Boualem, wali délégué de Ain Oussara dans la wilaya de Djelfa.

- Daoudi Adel, wali délégué de Messâad dans la wilaya de Djelfa.

- Mouden Abdrabbi, wali délégué d'El Abiodh Sidi Cheikh dans la wilaya d'El Bayadh.

- Benahmed Riad, wali délégué de Boussaâda dans la wilaya de M'sila”.

## Chargé par le Président de la République, Larbaoui en visite de travail jeudi à Tindouf



Chargé par le président de la République, M. Abdelmadjid Tebboune, le Premier ministre, Nadir Larbaoui, effectue jeudi en compagnie d'une délégation ministérielle, une visite de travail à la wilaya de Tindouf, indique un

communiqué des services du Premier ministre.

Au cours de cette visite, ajoute le communiqué, “le Premier ministre rencontrera des représentants de la société civile pour annoncer le programme complémentaire décidé par le Président de la

République lors du Conseil des ministres tenu le 24 décembre 2023 et qui vient s'ajouter au programme de développement dont la wilaya a bénéficié”.

“Le Premier ministre devra également s'enquérir de l'avancement des travaux de la ligne ferroviaire, projet

important devant relier la ville de Tindouf à celle de Béchar, jusqu'à la mine de Gara Djebilet, et qui constitue un des fondements de la vision complémentaire du Président de la République”, conclut le communiqué des services du Premier ministre.

### VISITE DU PM À TINDOUF:

## Le président de la République a pris en charge les préoccupations de la population



Le président de la République, M. Abdelmadjid Tebboune, a pris en charge rapidement toutes les préoccupations soulevées par la population lors de sa visite dans la wilaya de Tindouf, le 30 novembre dernier, en décidant un programme complémentaire de près de 30 milliards de DA, a affirmé jeudi le Premier ministre, Nadir Larbaoui, dans une allocution lors de sa visite de travail dans la wilaya.

Chargé par le président de la République, le Premier ministre, qui était accompagné des ministres de l'Intérieur, des Collectivités locales et de l'Aménagement du territoire, Brahim Merad, et du Travail, de l'Emploi et de la Sécurité sociale, Fayçal Bentaleb, a révélé les détails du programme complémentaire et inspecté les travaux du projet de ligne ferroviaire Gara Djebilet-Tindouf-Béchar-Oran.

Dans une allocution devant les représentants de la société civile et les notables de la wilaya, M. Larbaoui a affirmé que le président de la République, “qui s'est engagé à prendre en charge immédiatement les

préoccupations soulevées par la population de Tindouf, lors de sa visite historique dans la wilaya, a honoré tous ses engagements dans un court laps de temps, notamment dans les secteurs de la santé, de l'hydraulique, de l'habitat et de l'enseignement supérieur”.

Et ce en décidant, lors de la dernière réunion du Conseil des ministres, un programme complémentaire au profit de la wilaya de Tindouf, d'une enveloppe de 29,5 milliards de DA, qui s'ajoute au programme en cours, d'une enveloppe de 49 milliards de DA.

Evoquant ce qui a été réalisé sans ce cadre dans le secteur de la santé dans la wilaya, le Premier ministre a rappelé la récente inauguration, dans l'Hôpital mixte Si El Haouès, d'une unité d'hémodialyse et d'un service d'oncologie, les efforts en cours pour élargir les spécialités médicales dans cet établissement et les décisions prises pour doubler les salaires des médecins travaillant dans cette wilaya et leur fournir des logements de fonction décents leur permettant d'exercer dans les meilleures conditions.

S'agissant du domaine de l'hydraulique, et après avoir évoqué le projet de construction d'une station d'épuration des eaux usées, M. Larbaoui a annoncé l'achèvement de l'étude

du projet et l'affectation d'une enveloppe de 3 milliards de DA dans le cadre du programme complémentaire relatif au secteur de l'eau.

Dans le domaine de l'enseignement supérieur, le Premier ministre a fait état d'une étude pour trouver “les meilleures formules” pour la promotion du Centre universitaire de Tindouf, en veillant à ce que la formation universitaire soit parfaitement en accord avec les projets économiques et commerciaux que compte la wilaya de Tindouf, et ce, dans le cadre des engagements du président de la République concernant l'élimination des disparités en matière de développement et la distribution homogène des pôles de développement à travers le territoire national.

Le Premier ministre a aussi mis en exergue l'intérêt accordé par le président de la République à la diversification de l'économie nationale à travers la mise en valeur des ressources minières, citant notamment le projet d'exploitation de la mine de Gara Djebilet, inauguré par le Président Tebboune après plusieurs décennies d'attente.

S'ajoute à cela, a-t-il dit, le projet de réalisation d'une centrale solaire d'une capacité de 200 mégawatts pour subvenir aux besoins énergétiques de cette mine et des zones avoisinantes.

Le programme complémentaire pour cette wilaya se répartit sur plusieurs secteurs, à savoir l'hydraulique avec trois (3) opérations dotées d'une enveloppe financière estimée à 4,6 milliards de DA, le secteur de la santé avec aussi trois (3) opérations dotées d'une enveloppe financière de 7,95 milliards de DA, le secteur de l'habitat avec quatre (4) opérations d'une enveloppe financière estimée à 7,15 milliards de DA et le secteur de l'urbanisme avec cinq (5) opérations dotées d'une enveloppe financière de 5,2 milliards de DA, a détaillé le Premier ministre, ajoutant que le secteur de l'environnement bénéficiait d'une enveloppe de 3,5 milliards de DA et le secteur de la jeunesse d'une enveloppe financière de 600 millions de DA. Il a également annoncé l'affectation d'une autre enveloppe financière de 500 millions de DA pour doter la wilaya de Tindouf de moyens et d'équipements.

A cette occasion, le Premier ministre a annoncé officiellement la relance du programme du Fonds national de péréquation des œuvres sociales (FNPOS) d'aide au logement rural au niveau national, avec une enveloppe de 30 milliards de DA, soulignant que la dynamique économique que connaît la région sera renforcée grâce aux projets en cours pour le développement des

infrastructures, notamment après l'ouverture du poste frontalier algéro-mauritanien et le projet d'établissement de la première zone franche commerciale dans la wilaya avant la fin du premier semestre de 2024.

Aussi, M. Larbaoui a appelé les citoyens de Tindouf à “soutenir la démarche ambitieuse du président de la République pour construire un avenir prospère pour cette wilaya et toutes les wilayas du pays”, leur transmettant “les salutations du président de la République et sa gratitude pour l'accueil populaire chaleureux qui lui a été réservé” lors de sa visite historique dans la wilaya, le 30 novembre dernier.

De leur côté, les acteurs de la société civile et les notables de la wilaya ont salué la parole tenue par le président de la République, qui a honoré ses engagements à travers ce programme complémentaire au profit de la wilaya, soulignant leur “soutien total” à la politique de développement prônée par le président de la République.

Lors de sa visite, le Premier ministre a également inspecté les travaux de réalisation de la ligne ferroviaire Gara Djebilet-Tindouf-Béchar-Oran, où il a affirmé que “ce projet dont ont rêvé des générations successives est désormais une réalité”, insistant sur le respect des délais de réalisation (30 mois).

## Vers la création d'une école d'enseignement à distance au profit des membres de la communauté nationale à l'étranger

Le ministre de l'Education nationale, Abdelhakim Belaabed a annoncé, jeudi à Alger, la mise en place "prochaine" d'une Ecole nationale d'enseignement à distance au profit des membres de la communauté nationale établie à l'étranger, dans le but de préserver leur attachement à la culture et aux composantes de leur mère-patrie.

Le ministre qui répondait aux questions des députés de l'Assemblée populaire nationale (APN) lors d'une séance plénière présidée par le vice-président de l'assemblée, Messaoud Guesri, consacrée aux questions orales, a indiqué que la communauté nationale établie à l'étranger "est au cœur des préoccupations de l'Etat algérien, sous la conduite du président de la République, M. Abdelmadjid Tebboune, et ce dans le but de préserver son attachement à la culture et aux composantes de leur mère-patrie, et compte tenu de son rôle positif dans l'édification du pays, la préservation de son unité

et la contribution à la cohésion sociale".

Partant de cette vision, "il a été procédé à l'installation d'un groupe de travail interministériel regroupant des cadres et des représentants de départements ministériels des secteurs de l'Education nationale, des Affaires étrangères et de la Communauté nationale à l'étranger, des Moudjahidines et des Ayants-droit, des Affaires religieuses et des Wakfs, de la Culture et des Arts, de la Poste et des Télécommunications, et de l'Economie de la connaissance, des Start-up et des Micro-entreprises", a-t-il ajouté.

Le travail de ce groupe a été sanctionné par "l'élaboration d'une approche à même de mettre à exécution ce projet, en proposant de le confier à l'Office national d'enseignement et de formation à distance, établissement sous tutelle du ministère de l'Education nationale ayant déjà mené une expérience similaire en coordination avec le ministère

des Affaires étrangères, au profit de l'ex-Secrétariat d'Etat chargé de la communauté nationale à l'étranger, en dispensant des cours de langues arabe et amazighe et des cours d'histoire via la ligne électronique dédiée à la communauté nationale dans divers pays européens."

Dans le même sillage, le ministre de l'Education a affirmé que le projet en question "est prioritaire tant pour le secteur de l'Education que pour les autres secteurs partenaires", ajoutant que "l'opération se poursuit en vue d'atteindre cet objectif stratégique et ambitieux".

Le ministre a rappelé, également, la panoplie de mesures prises par l'Algérie à l'effet de concrétiser cette démarche dont l'enseignement de la langue et de la culture, suite à la signature en 1981 d'un accord de coopération entre les gouvernements algériens et français en matière d'enseignement des élèves algériens en France. En vertu de cet accord, il a été procédé à la création d'un service pour



l'enseignement de la langue et de la culture aux enfants de la communauté nationale établie à l'étranger, a-t-il expliqué.

Ce service, poursuit M. Belaabed, a "assurer l'encadrement pédagogique et administratif de l'enseignement des élèves algériens scolarisés dans des établissements français, à raison de neuf (9) heures par semaine". Un budget annuel a été consacré à ce service pour en assurer le bon fonctionnement, avant qu'il ne soit remplacé par "le système d'enseignement international des langues étrangères", portant enseignement de la langue arabe au niveau des établissements

scolaires français tout en l'incluant au système éducatif français.

Evoquant "l'Ecole internationale" en France qui était créée en réponse aux revendications de la communauté nationale, le ministre a rappelé qu'en 2001, l'Etat avait décidé de sa mise en place pour refléter "la politique éducative algérienne à l'étranger, en tant que canal officiel de consécration de l'identité nationale", rappelant qu'elle avait été chargée de "dispenser des cours en arabe, selon les programmes algériens adoptés dans les trois cycles".

## Régularisation de la situation des superviseurs de l'Education en fonction de leurs qualifications scientifiques

Le ministre de l'Education nationale, Abdelhakim Belaabed a affirmé, jeudi à Alger, que son secteur œuvrerait, dans le cadre de la révision des statuts des fonctionnaires relevant des corps spécifiques au secteur de l'Education nationale, à régulariser la situation des bénéficiaires des dispositifs d'aide à l'insertion professionnelle (DAIP) et à l'insertion sociale (DAIS), parmi les titulaires de diplômes, intégrés dans le grade de "superviseur de l'éducation".

Répondant aux questions des députés de l'Assemblée populaire nationale (APN), lors d'une séance

plénière consacrée aux questions orales, M. Belaabed a précisé que son secteur œuvrerait, dans le cadre de la révision des statuts des fonctionnaires relevant des corps spécifiques au secteur de l'Education nationale, à régulariser la situation des bénéficiaires des dispositifs d'aide à l'insertion professionnelle (DAIP) et à l'insertion sociale (DAIS), parmi les titulaires de diplômes universitaires, intégrés au poste de superviseur de l'éducation, qu'il s'agisse de dénomination des grades, de classement ou de définition des missions qui leur sont confiées, outre la création

d'une carrière professionnelles qui leur soit adaptée.

Le taux d'intégration de cette catégorie "a atteint 99% à ce jour", a-t-il ajouté appelant à accélérer l'intégration de la catégorie restante avant la fin de l'année, car la situation de tous ces fonctionnaires sera régularisée après l'adoption des statuts, a-t-il ajouté.

Le ministre a souligné que son département ministériel avait travaillé auparavant sur "la prise d'une série de mesures efficaces pour traiter le dossier et suivre l'opération quotidiennement, dans le cadre d'une approche

qui prévoit l'intégration en fonction des besoins identifiés sur le terrain", mettant en avant la volonté du ministère "de trouver des solutions à cette problématique notamment en ce qui concerne l'incompatibilité des qualifications et des diplômés de plusieurs affiliés à ces deux dispositifs avec les conditions exigées pour occuper les postes proposés".

Ainsi, la Direction générale de la fonction publique et de la réforme administrative a souligné dans sa correspondance parvenue au ministère qu'à défaut d'intégrer les concernés suivant leurs qualifications scientifiques, ces



derniers peuvent être intégrés "à titre exceptionnel" dans des grades ou des postes inférieurs à leurs diplômes scientifiques, à condition de leur accord explicite, d'autant plus que "cette intégration s'effectue sans aucune pression", d'autant que l'Etat "veille toujours à travers cette mesure à leur assurer des postes permanents et stables".

## Ouverture prochaine du Centre national de préservation du manuscrit, du patrimoine et du livre religieux

Le ministre des Affaires religieuses et des Wakfs, Youcef Belmehti a annoncé, jeudi à Tiaret, la création et l'ouverture prochaine d'un Centre national de préservation du manuscrit, du patrimoine et du livre religieux.

Lors de sa supervision de l'inauguration d'une bibliothèque à la zaouïa "Sidi Adda" du centre-ville de Tiaret, dans le cadre de sa visite d'inspection dans la wilaya, M. Belmehti a souligné que "l'Algérie verra la création et l'ouverture d'un Centre national de préservation du manuscrit, du patrimoine et du livre religieux et le décret de sa création sera bientôt promulgué par le gouvernement", ajoutant que son

ministère a achevé son étude.

Le ministre a signalé que "ce Centre fournira un plus à notre pays, car il permettra d'aller vers les familles qui possèdent des manuscrits en vue d'en faire des copies et de les exploiter dans les études académiques africaines, devant permettre également aux étudiants africains de les étudier". Il a par ailleurs indiqué que "les pays du Sahel en Afrique, qui détiennent des manuscrits, dont de la ville de Tombouctou au Mali, bénéficieront également de notre patrimoine religieux, à savoir le manuscrit".

Par ailleurs, M. Belmehti a souligné dans son intervention lors d'une rencontre avec les Imams de la wilaya de Tiaret, que

son département ministériel "a fait de grands pas dans le domaine de la révision du statut particulier de l'Imam et en leur réservant des logements de fonction, et ce en application des instructions du président de la République, M. Abdelmadjid Tebboune, ajoutant que le taux d'intégration des imams dans les postes de leur travail a atteint, actuellement, 100 pour cent".

Le ministre a, en outre, indiqué que "nos mosquées portent un message positif à la société et nous voulons qu'elles constituent une barrière solide contre tous ceux qui veulent affecter ou porter atteinte à la sécurité de notre pays", ajoutant que son secteur, à travers la mosquée,

"poursuivra cette démarche pour construire une Algérie nouvelle et forte".

Il a souligné que "nos mosquées, nos zaouïas et nos écoles coraniques tiennent compte et défendent l'unité du pays", appelant les imams à intensifier leur activité religieuse de proximité au sein de la société, afin "d'immuniser les jeunes et les prémunir contre tous les fléaux sociaux".

M. Belmehti a noté que "les imams contribuent à sensibiliser les citoyens, surtout les jeunes, dans le domaine de la lutte contre la toxicomanie et cette démarche fait partie de la lutte menée par le secteur des Affaires religieuses et des Wakfs contre ceux qui veulent



détruire l'Algérie".

Il a indiqué que son secteur a participé à une campagne de sensibilisation pour lutter contre les hallucinogènes et les drogues, ainsi que dans de nombreuses campagnes de prévention contre le Covid-19, affirmant, à ce propos, que "la mosquée était un modèle dans le respect des mesures préventives contre la propagation de la pandémie".



## DISCOURS DU PRÉSIDENT DE LA RÉPUBLIQUE: L'UNPA se félicite du bilan présenté et des décisions au profit du secteur

L'Union nationale des paysans algériens (UNPA), s'est félicité, mercredi dans un communiqué, du bilan du président de la République, M. Abdelmadjid Tebboune, ainsi que de ses décisions prises relatives au secteur agricole, annoncées dans son discours à la Nation, prononcé lundi, devant les représentants des deux chambres du Parlement. L'UNPA a estimé que le discours est "une louable initiative et une tradition politique à même de renforcer les liens entre les institutions de l'Etat algérien", étant "le premier discours adressé par le président de la République devant les représentants deux chambres du Parlement depuis le discours du défunt Président

Houari Boumediene en 1977", a précisé le communiqué.

Pour cela, l'Union a adressé ses "vifs remerciements" au président de la République pour "les réalisations témoignant de son travail incessant et la concrétisation de ses engagements", soulignant qu'elle "salue hautement" le bilan du Président Tebboune depuis son investiture à la tête de l'Etat.

L'UNPA a affirmé que les décisions du président de la République "ont permis à l'Algérie de surmonter de nombreuses difficultés sociales et économiques", et "étaient à l'origine de la prospérité de la société, à travers le renforcement des acquis sociaux, à l'instar de la revalorisation des salaires



et l'amélioration des revenus, l'exemption des personnes à faible revenu de l'IRG et la protection du pouvoir d'achat du citoyen".

S'agissant du secteur agricole, l'Union a salué "toutes les décisions courageuses du président de la République relatives au secteur", rappelant en particulier le renforcement

de la production agricole et le soutien aux paysans à travers plusieurs mesures, en tête desquelles "l'approvisionnement en semences et en engrais à titre gracieux durant la saison agricole 2023/2024, le travail sérieux en vue de réaliser la sécurité alimentaire escomptée, dont l'agriculteur est le noyau, ainsi que l'agriculture saharienne qui

est devenue une réalité tangible et d'autres mesures allant dans le même sens, telles que la construction de grands silos pour stocker les produits agricoles".

Enfin, "l'UNPA prend acte, avec beaucoup de fierté, des réalisations enregistrées, et de la place accordée au secteur agricole, sous la conduite clairvoyante du Président de la République, M. Abdelmadjid Tebboune", appelant à "s'unir autour de ces acquis et à les soutenir en vue d'atteindre nos objectifs et immuniser notre nation et notre stabilité, sans oublier pour autant la défense par l'Algérie des questions justes dans le monde, en tête desquelles la cause palestinienne".

## RECYCLAGE DES DÉCHETS: Adoption d'un décret exécutif portant facilitations fiscales au profit des investisseurs

La ministre de l'Environnement et des Energies renouvelables, Fazia Dahleb, a annoncé, jeudi à Alger, la récente adoption par le Gouvernement d'un projet de décret exécutif portant plusieurs facilitations fiscales au profit des investisseurs dans le domaine du recyclage des déchets.

Dans une déclaration à la presse, en marge d'une visite de travail et d'inspection des projets du secteur dans la capitale, Mme Dahleb a assuré que ce décret "constitue un facteur incitatif à même d'encourager la transition



vers l'économie circulaire".

Le projet de décret conjoint avec le ministère des Finances vise à "définir les déchets ménagers recyclables et les modalités d'application des exonérations

et facilitations fiscales accordées aux personnes physiques exerçant des activités de collecte des déchets recyclables", a-t-elle indiqué.

La ministre a également précisé que ce projet de décret "vise à lutter contre la collecte informelle des déchets, à créer de la richesse et des emplois et surtout à protéger l'environnement".

Accompagnée du wali d'Alger, Mohamed Abdenour Rabehi, de la présidente de l'Assemblée populaire de wilaya, Nadjiba Djilali, et de cadres du ministère et de la wilaya, Mme Dahleb

s'est, en outre, rendue au Jardin d'essai botanique du Hamma, où elle a présidé une cérémonie de signature, par l'Etablissement de gestion du Jardin du Hamma, de deux conventions en matière de formation environnementale avec le Centre national de développement des ressources biologiques (CNDRB) et le Conservatoire national des formations à l'environnement (CNEF).

La deuxième étape de cette visite, qui s'inscrit dans le cadre de l'amélioration de la situation environnementale de la capitale,

a été la station de traitement des eaux usées de Baraki, où un exposé a été présenté sur les expériences d'incinération conjointe des boues d'épuration.

La ministre a achevé sa visite en se rendant au Centre d'enfouissement technique Hamici "GECETAL", où elle a donné le coup d'envoi de la réalisation de la cinquième tranchée d'enfouissement, qui s'inscrit dans le cadre de l'augmentation des capacités du centre pour accueillir les déchets ménagers et assimilés.

## Les projets de tramways programmés selon leur utilité dans les plans de transport

Le ministre des Transports, Mohamed El-Habib Zahana, a affirmé jeudi à Alger que les projets de tramways étaient programmés dans les différentes wilaya en fonction de leur utilité dans les plans de transport.

Le ministre qui intervenait lors d'une séance plénière à l'Assemblée populaire nationale (APN) consacrée aux questions orales, présidée par le vice-président de l'Assemblée, Messaoud Gasri, en présence de membres du Gouvernement, M. Zahana a précisé que les modes de transport, dont le tramway, dans les wilayas de Blida, Batna, et Skikda seront examinés à travers des plans de transports dédiés à chaque wilaya, et ce dès

2024.

En réponse à une question du député Slimane Smaili (Front El Moustakbal) sur les délais de réalisation du projet de tramway dans la wilaya de Batna, le ministre a assuré que la non réalisation du projet était due à son gel en 2015, ajoutant que son ministère était en passe de réexaminer la faisabilité de ce projet avec toutes les parties concernées, pour sa prise en charge en fonction des moyens matériels disponibles au niveau de son secteur.

Le ministre a également assuré, en réponse aux questions du député Rachid Mahtour (MSP) concernant le projet de tramway dans la wilaya de Skikda, que la date de l'examen du plan de



transport pour ladite wilaya avait été fixée pour 2024, ajoutant que ce mode de transport serait inclus dans l'étude devant attester de la faisabilité de ce projet dans la wilaya en question.

Répondant à une question du député Yakoub El Fertass (FLN) concernant le projet de tramway dans la wilaya de

Blida et la nouvelle ville de Bouinan, le ministre a annoncé la programmation de l'étude du plan de transport pour la ville de Blida en 2024.

M. Zahana a estimé, dans ce sens, que "la résolution du problème de transport ne repose pas uniquement sur le modèle du tramway, car c'est le plan de transport qui permettra de choisir un mode de transport au lieu d'un autre".

Par ailleurs, et répondant à une question du député Kamel El Friche (Indépendants) concernant les délais de programmation d'une gare routière inter-wilayas au niveau de la wilaya de Boumerdès, le ministre a fait savoir que la gare routière avait été programmée en 2008 avec

une autorisation de programme de 990 millions DA à l'époque.

Selon le ministre, les études ont montré que les coûts de réalisation du projet près de la gare ferroviaire de la ville de Boumerdès dépassaient l'autorisation du programme, où le projet a été ensuite transféré à la commune de Corso, où un terrain de 5 hectares avait été choisi, mais les études ont abouti à l'infructuosité du projet.

Pour pallier cette situation, la gare de transport urbain de la ville de Boumerdès, répondant aux normes modernes d'accueil des voyageurs, est entrée en service en novembre dernier en tant que solution temporaire, a poursuivi M. Zahana



## LA SITUATION À GHAZA:

# Un devoir de génocide ! 29.000 morts et 56 000 blessés On tue même l'information pour dissimuler la sauvagerie



**Tayeb Zgaoula**

La série des crimes contre l'humanité envers les civils de Ghaza continue au vu et au su du monde entier, pendant ce temps-là la CPI poursuit ses enquêtes ? et le conseil de sécurité enrichit ses débats avec les vétos américains. Le bilan s'est alourdi encore au cours de ces dernières 48 heures. Il s'élève à près de 30.000 morts et 56.000 blessés depuis l'invasion des troupes de l'état sioniste. En vérité il n'existe aucun bilan officiel des victimes tant beaucoup d'autres morts sont ensevelis encore sous les décombres des

bombardements aveugles de l'armée sioniste. On tue même les journalistes et correspondants de guerre, chargés de faire leur travail, notamment ceux de la chaîne arabe El Djazeraa, qui ne sont d'ailleurs pas à leur première victime puisqu'il y a quelques semaines on a tiré sur un cameraman, ce scénario s'est répété hier sous une autre forme " On leur a expliqué qu'on faisait notre travail mais les soldats nous ont cassé l'appareillage "explique hier le Cameraman de cette chaîne. Ce sont des actes répétés ciblant les hommes de l'information. Pour les spécialistes et les

politologues ces agissements visent à gagner la crainte au sein des journalistes et créer ainsi un climat de terreur, une façon donc de tétaniser les journalistes qui pourtant effectuent leur travail en toute objectivité. Les Palestiniens sont en train de vivre l'enfer aux yeux du monde entier. Ces actes qualifiés de crime contre l'humanité car ce qui se passe à Ghaza ce n'est pas une guerre contre "Hamas" mais ce sont des assassinats ciblés des civils par les bombardements des avions militaires de la horde sioniste.

## ANNABA / RESSOURCES EN EAU

# Réunion de coordination consacrée au projet de la station de dessalement de Draouch

**Sara.Y**

En fin de semaine passée, s'est tenue une réunion de coordination au siège de la direction des ressources en eau de la wilaya d'Annaba. L'objet de cette réunion a porté sur un débat et échange de point de vue concernant le projet de réalisation d'une station de dessalement d'eau de mer à Draouch, ainsi que d'autres détails s'aspect technique. La wilaya d'Annaba a toujours été confrontée à des problèmes liés à la disponibilité et à la gestion de l'eau potable. Dans ce contexte, le projet de la station de dessalement de Draouch revêt



une importance capitale pour répondre aux besoins croissants en eau potable de la région. La réunion a rassemblé des représentants de divers départements impliqués dans

le projet, notamment des ingénieurs, des responsables de l'environnement et des experts en gestion de l'eau. Les discussions ont porté sur les aspects techniques, environnementaux et financiers du projet, avec un accent particulier sur la conception et la construction de la station de dessalement. Un point essentiel de l'ordre du jour a été l'implantation des principales conduites qui relieront la station de dessalement au réseau de distribution d'eau existant.

Les participants ont souligné l'importance de la durabilité environnementale dans la mise

en œuvre du projet. Des mesures seront prises pour minimiser l'impact écologique, en mettant l'accent sur la préservation des écosystèmes marins et terrestres. Cette réunion de coordination marque une étape significative dans la concrétisation du projet de la station de dessalement de Draouch. Elle a permis d'instituer une collaboration étroite entre les différentes parties intervenantes dans le projet en question. Une réalisation qui sûrement répondra aux besoins en eau de la wilaya d'Annaba.

## ANNABA / PROTECTION CIVILE

# Campagne de sensibilisation face aux intoxications du monoxyde de carbone

**S.F**

Chaque année, les services de la Protection civile enregistrent des victimes à la suite d'intoxication au monoxyde de carbone. Pour éviter ces accidents, une campagne de sensibilisation à travers les mosquées a été organisée afin de toucher un grand nombre de fidèles. «C'est une initiative tout à fait louable, car beaucoup de gens ne connaissent pas les risques d'une telle utilisation, et ce, même à l'ère de l'internet et des moyens de communication modernes», confie un habitant. En effet, le monoxyde de carbone, qualifié de

tueur silencieux, est la principale cause d'intoxication accidentelle en milieu domestique. Le manque d'aération des appartements" et la "non-observation des mesures de sécurité et de prévention" sont souvent à l'origine de la survenance des incidents graves, a ajouté notre interlocuteur. A Annaba, chaque année, ces appareils sont responsables de plusieurs accidents domestiques et font des dizaines de victimes. Les familles, inconscientes des risques encourus pour cause de mauvais entretien baissent leur vigilance et s'exposent impuissants à ce danger domestique. Situation à laquelle des appels à la vigilance

sont quotidiennement lancés, notamment durant les jours de grand froid, par les services de la protection civile, qui ont impliqué les mosquées dans ces campagnes de sensibilisation pour mettre en garde les fidèles contre les dangers occasionnés par le manque de vigilance. Ces mesures de précaution doivent être de mises en application à n'importe quel moment de la journée ou de la nuit. Les autres causes, relèvent de facteurs multiples comme les cheminées d'évacuation obstruées, et des équipements de chauffage ayant des défauts de fabrication non décelés ou installés par des non professionnels.





**ANNABA / LUTTE CONTRE LE TRAFIC DE DROGUE DURE**

**Nouveau coup de pied dans la fourmilière du milieu du crime organisé et des trafiquants de drogue**

**Sara.Y**

Plusieurs opérations menées ces derniers jours sont à mettre à l'actif des différents corps de la sûreté de wilaya qui n'ont ménagé aucun effort pour démanteler les réseaux criminels spécialisés dans le trafic des stupéfiants. Selon un communiqué parvenu à notre rédaction, les forces de sécurité ont procédé au démantèlement d'une organisation criminelle spécialisée dans la distribution d'Ecstasy. La brigade régionale de lutte contre le trafic de drogues d'Annaba a dirigé cette opération réussie, mettant fin aux activités d'une bande organisée opérant à grande échelle sur le territoire national. En effet, les éléments de la sécurité ont réussi à appréhender trois individus, âgés entre 35 et 52 ans. Parmi ces derniers, deux étaient déjà connus des services de justice. Ces arrestations ont été rendues possibles grâce à une surveillance étroite et à une coordination efficace entre les différents corps de sécurité. L'organisation criminelle avait tissé sa toile à travers plusieurs wilayas

du pays, étendant son emprise sur le trafic d'Ecstasy, une substance synthétique très prisée par les jeunes. Les autorités ont réussi à saisir une impressionnante quantité soit un total de 4200 comprimés au cours de cette opération, mettant ainsi un coup d'arrêt au trafic de cette substance dangereuse. Outre les saisies de drogues, les forces de l'ordre ont également mis la main sur une importante somme d'argent provenant des activités criminelles de ce réseau.

Les trois individus appréhendés ont été déférés par devant le procureur de la république. Ils seront jugés pour divers chefs d'accusation, notamment la possession, le transport et la vente de substances psychotropes au sein d'une organisation criminelle organisée.

Cette opération représente une étape significative dans la lutte contre le trafic de drogues en Algérie. Elle envoie un message clair aux criminels : aucune impunité ne sera tolérée, et les forces de sécurité demeurent vigilantes pour protéger la société contre les méfaits du trafic de drogues.



**ANNABA / SÛRETÉ DE WILAYA**

**La police met fin aux agissements de 05 trafiquants de drogues et de psychotropes**



**S.F**

Dans le cadre de la lutte contre le fléau de la drogue et de psychotropes, la brigade antistupéfiants a pu, la semaine dernière, à la suite de deux opérations distinctes, arrêter 05 individus âgés de 19 à 40 ans, soupçonnés d'être impliqués dans des affaires de vente de drogues et de psychotropes, dont 622 comprimés ont été saisis, en sus de tablettes de drogue, un flacon liquide narcotique,

plusieurs armes blanches prohibées ainsi que des sommes d'argent provenant des revenus de la vente d'un montant de 65 millions de centimes. Après avoir établi toutes les formalités judiciaires, les suspects ont été déférés par devant le procureur de la République près le tribunal d'Annaba au motif de détention et de stockage illicites de stupéfiants et de substances psychotropes en vue de leur vente, détention d'armes blanches de sixième catégorie sans aucune justification légale.

**ANNABA / CONTREBANDE**

**Saisie de plus de 162.000 sachets de tabac à chiquer contrefait par la gendarmerie nationale**



**Sihem.Ferdjallah**

Dans le cadre de ses missions de lutte contre la contrebande, la brigade de recherche de la gendarmerie nationale, soutenue par la brigade mobile, a récemment mené une opération fructueuse conduisant à l'arrestation de sept individus impliqués dans un vaste réseau de fabrication et de distribution de tabac à chiquer contrefait. Lors de cette opération, les gendarmes ont réussi à saisir plus

de 162.000 sachets de tabac à chiquer contrefait, mettant ainsi un terme aux activités illégales de ce réseau. En plus des saisies de tabac, une importante quantité d'argent, d'environ 30 millions de centimes, a été confisquée, résultant de cette activité criminelle.

Les autorités ont également mis la main sur un véhicule de type Shacman, ainsi que deux véhicules utilitaires, utilisés pour le transport illicite de la



marchandise. Cette intervention démontre l'efficacité des forces de l'ordre dans la lutte contre la contrebande et met en lumière les risques associés à ces activités illégales tant sur le plan économique que sur le plan de la santé publique.

Cette intervention souligne l'engagement constant des autorités locales à préserver la sécurité et la légalité, tout en protégeant la population contre les produits contrefaits.



## ANNABA / EL BOUNI

**Campagne de reboisement au niveau de la RN44**

**Sara.Y**  
**L'**APC d'El-Bouni a récemment mené une initiative d'envergure visant à embellir et à verdifier la route nationale 44. Cette campagne a été dirigée avec enthousiasme sous la supervision de M. Kouchit Abdelkrim, et de Mohsen Blida, président par intérim de l'APC, en coordination avec la direction des travaux publics de la

wilaya. L'objectif principal de cette opération était de préserver l'environnement par l'implantation d'arbres le long de la route, contribuant ainsi à la création d'espaces verts et à l'amélioration du paysage. L'emplacement choisi pour cette première étape de la campagne est le tronçon de la Route Nationale RN44 situé dans le secteur du 1er mai, sis Chabia. Cette zone a été identifiée comme une priorité

en raison de son importance stratégique et de son impact sur l'esthétique de la région. Cette initiative reflète l'engagement des autorités locales à parfaire le cadre de vie des citoyens. Une opération, qui ne se limite pas seulement à la plantation d'arbres, mais englobe également des considérations environnementales plus larges. Les responsables de l'APC ont travaillé en étroite collaboration avec

les services forestiers pour garantir le succès de cette campagne. La participation active du directeur du secteur Sahi El Akid, témoigne de l'engagement des autorités locales envers cette initiative. Sa présence sur le terrain reflète l'importance accordée à la protection de l'environnement et à la promotion de la sensibilisation écologique au niveau de cette commune.



## ANNABA / CADRE DE VIE

**Les habitants de la cité 687 logts (cité Safsaf) réclament l'aménagement de leur stade de proximité**

**S.F**  
**D**epuis la destruction totale de l'ancien stade situé à proximité de l'école primaire "Sabri Lakhdar", les parents et les jeunes se déplacent jusqu'au pont blanc ou au stade "El Akid Chabou Abdolkader". « Nos enfants souffrent et nous souffrons avec eux, nous sommes obligés de les

accompagner à l'aller et au retour », s'exprima un parent. « Le non aménagement du stade depuis des années n'est pas juste, car dans d'autres localités, les stades sont aménagés et réhabilités, alors que celui de notre cité est resté inexploité depuis des années ; dans un état piteux » ajoutera-t-il. Les parents comptent mener

une action si leur doléance n'est pas satisfaite. « Que les responsables prennent ce problème en charge. Nous ne demandons que la réhabilitation de ce stade, les jeunes résidant dans cette cité manquent de moyens de distraction de loisirs et sportifs. Ces derniers exigent le lancement d'infrastructures de loisirs et

de sport en vue de permettre à cette jeunesse de s'épanouir et développer leur capacité physique et leurs talents, par l'ouverture d'un stade de proximité », ajoutera un intervenant. « Cet espace de sport est le seul dont on dispose et on espère que les autorités concernées vont procéder à son aménagement et à sa réouverture.



## ANNABA / RÉGLEMENTATION ROUTIÈRE

**Absence des feux tricolores de signalisation**

**S.F**  
**L**es visiteurs véhiculés de passage à la wilaya d'Annaba ont remarqué un manque de feux tricolores, surtout que la circulation est devenue infernale en l'absence de ces feux tricolores qui peuvent réduire son impact. Plusieurs feux tricolores de signalisation, installés aux croisements des principaux axes routiers de la wilaya d'Annaba se trouvent en toujours en panne

depuis la semaine passée, à l'exception de certains qui fonctionnent normalement. Ces défaillances fréquentes perturbent le bon déroulement de la circulation automobile et compliquent la tâche des policiers en charge de fluidifier la circulation routière devenue très dense en cette période de vacances d'hiver. Les usagers de la route se demandent à quand le rétablissement de ces feux tricolores ? La défectuosité de ces feux tricolores a souvent

été source d'altercations verbales entre les usagers de la circulation, les motocyclistes et les piétons. Les automobilistes dénoncent les lenteurs des services de maintenance. Cette situation pourrait engendrer des accidents de circulation d'autant plus que certains conducteurs ne respectent pas les signalisations routières ni la priorité à droite. « Il est anormal que des feux récemment implantés soit déjà défectueux » s'est exclamé un citoyen.

## FÊTES DU NOUVEL AN 2024 :

**Les citoyens appelés à la vigilance**

**L**a Direction générale de la Protection civile a appelé, mercredi passé dans un communiqué, les citoyens à la vigilance et à la prudence afin d'éviter les accidents domestiques et de la route lors de la célébration du Nouvel An 2024.

A l'occasion du Nouvel An 2024, les citoyens sont appelés à la vigilance et à la prudence en cette période qui connaît une activité intense, afin d'éviter les accidents qui peuvent causer des pertes en vies humaines ou des dégâts

matériels, en particuliers les accidents domestiques et les accidents de circulation, précise la même source.

La Protection civile recommande à cet effet de respecter les consignes et les mesures de sécurité nécessaires pour réduire leur impact et ce, en vérifiant, avant les départs, l'état du véhicule, prendre les articles nécessaires de secours et de survie, l'état du trafic routier pour éviter les accidents de circulation et les embouteillages.

Il est également recommandé

de respecter le code de la route, éviter les manœuvres et les dépassements dangereux ainsi que les vitesses excessives, et aussi d'éviter la conduite en cas de fatigue et de somnolence, surtout après une heure tardive où les risques d'accidents de circulation sont très élevés.

La Protection civile a appelé en outre à ventiler et à aérer le domicile pour éviter les risques d'asphyxie au monoxyde de carbone et aussi vérifier les appareils de chauffage.

Dans le même cadre, elle met à la disposition des citoyens



le numéro d'urgence (14) ou le numéro vert (1021) en précisant l'adresse exacte,

la nature de l'accident pour une prise en charge rapide et efficace.



## TUNISIE:

**Trois «terroristes» abattus dans une zone montagneuse**

Trois «terroristes» ont été abattus mercredi lors d'une opération menée par des agents de la garde nationale (gendarmerie) et des militaires dans une zone montagneuse dans le centre-ouest de la Tunisie, a indiqué le ministère de l'Intérieur. Ils ont été tués lors d'une opération antiterroriste, toujours en cours, dans la zone montagneuse de Kasserine, ville proche de la frontière avec l'Algérie.

«un soldat a été blessé par les tirs des terroristes», a indiqué à l'AFP le porte-parole de la gendarmerie, Houcem Eddine Jebabli.

Cette opération «renforcée par une unité de l'armée de l'air» a permis aussi la saisie d'explosifs, de munitions et d'armes, a ajouté le ministère sans donner de détails.

La Tunisie a été confrontée après sa révolution en 2011 à un essor de la mouvance djihadiste, responsable de la

mort de plusieurs dizaines de soldats et de policiers, mais aussi de civils et de touristes étrangers.

Ces dernières années, les autorités affirment avoir réalisé des progrès significatifs dans la lutte contre les jihadistes.

Des opérations de ratissage sont régulièrement menées par les forces de l'ordre dans la zone montagneuse de Kasserine qui restent un repaire pour des éléments jihadistes.

**Le bilan s'alourdit à Gaza, la population en «grave danger» selon l'OMS**

**G**AZA: L'armée israélienne a poursuivi ses frappes dans la bande de Gaza assiégée, après avoir prévenu que la guerre contre le Hamas pourrait durer encore de «nombreux mois», malgré les pertes civiles qui ne cessent de s'alourdir dans le territoire palestinien.

La population de Gaza est en «grand danger», a affirmé mercredi l'Organisation mondiale de la santé (OMS), soulignant que «la faim et le désespoir» s'aggravaient dans le territoire ravagé par la guerre.

Plus de deux mois et demi après le début de la guerre, déclenchée par l'attaque sanglante lancée le 7 octobre



par le mouvement islamiste palestinien contre Israël, le ministère de la Santé du Hamas a annoncé mercredi que 21.110 personnes, dont une majorité de civils, avaient été tuées à Gaza par les opérations militaires israéliennes.

En Israël, l'attaque a fait environ 1.140 morts, la plupart des civils, selon un décompte de l'AFP réalisé à partir des derniers chiffres officiels israéliens. Environ 250 personnes ont été enlevées par le Hamas, dont 129 restent détenues à Gaza,

selon Israël.

Sur le terrain, les combats ne connaissent aucun répit.

Des témoins ont fait état de frappes israéliennes et de combats au sol à Khan Younès, la grande ville du sud de Gaza considérée par Israël comme un important bastion du Hamas, mais aussi de bombardements intenses sur les camps de réfugiés d'al-Maghazi et d'al-Boureij, dans le centre.

Israël a juré de détruire le Hamas, au pouvoir depuis 2007 dans la bande de Gaza, en représailles à l'attaque du 7 octobre, et pilonne le petit territoire où son armée a lancé le 27 octobre une offensive terrestre. Selon l'armée, 164 soldats sont morts au combat

à Gaza.

La guerre a provoqué d'immenses destructions et un désastre humanitaire dans la bande de Gaza, placée par Israël en état de siège total depuis le 9 octobre, où la famine menace et où la plupart des hôpitaux sont hors service. Environ 1,9 million d'habitants, soit 85% de la population, ont fui leur foyer, selon l'ONU.

Malgré l'adoption, le 22 décembre, par le Conseil de sécurité de l'ONU d'une résolution exigeant l'acheminement «à grande échelle» d'aide humanitaire, la quantité d'aide entrant dans le territoire, contrôlée par Israël, n'a pas augmenté de manière significative.

**L'Iran menace Israël à la suite de l'assassinat présumé de Razi Moussavi en Syrie**

**R**IYAD: L'Iran a menacé Israël en déclarant que Tel-Aviv devait se préparer à un deuxième «7 octobre» en réponse à l'assassinat présumé de Sayyed Razi Moussavi en Syrie.

Le porte-parole du Corps des Gardiens de la révolution islamique (CGRI) d'Iran, Ramadan Sharif, affirme dans un communiqué qu'Israël a commis une erreur en assassinant M. Moussavi, ajoutant que «l'affaire ne restera pas sans réponse

directe et indirecte». M. Sharif a précisé que les événements du 7 octobre s'inscrivaient dans le cadre d'opérations de vengeance à la suite de l'assassinat de Qassem Soleimani.

Toutefois, le Hamas aurait nié l'affirmation selon laquelle les opérations du déluge d'Al-Aqsa auraient été programmées pour venger l'assassinat de M. Soleimani.

Qassem Soleimani a été tué par une frappe de drone lancée par les États-Unis à Bagdad en janvier 2020,

tandis que Sayyed Razi Moussavi, un membre important du CGRI, a été tué en Syrie lundi par une frappe aérienne israélienne. Le porte-parole a indiqué qu'Israël essayait de faire de la guerre contre Gaza un conflit régional irano-américain. «Les Israéliens cherchent à étendre le conflit dans la région en raison de leur défaite stratégique.»

Les médias publics iraniens ont décrit M. Moussavi comme étant «l'un des plus anciens conseillers du CGRI en Syrie». Il était proche de



M. Soleimani, qui dirigeait de Téhéran dans l'ensemble la Force Al-Qods du CGRI, chargée de mener les opérations extraterritoriales nombreuses milices alliées.

## L'Égypte se félicite de la nomination d'une coordinatrice humanitaire pour Gaza

**L**E CAIRE: L'Égypte se félicite de la nomination de la Néerlandaise Sigrid Kaag au poste de coordinatrice principale de l'aide humanitaire et de la reconstruction pour Gaza, ainsi que de la mise en œuvre de mesures visant à faciliter l'entrée et le suivi de l'aide dans la bande de Gaza.

Le secrétaire général de l'ONU, Antonio Guterres, a annoncé la nomination de Sigrid Kaag mercredi et elle devrait prendre ses fonctions le 8 janvier.

Dans le cadre de ses fonctions, Kaag facilitera, coordonnera, contrôlera et vérifiera les envois d'aide humanitaire à Gaza et



mettra en place un mécanisme des Nations unies afin d'accélérer leur acheminement via des pays qui ne sont pas parties au conflit.

Elle sera soutenue par le Bureau des services de projet des Nations unies.

Le porte-parole du ministère égyptien des Affaires étrangères,

Ahmad Abou Zaid, a déclaré sur X: «Nous saluons la nomination de Sigrid Kaag en tant que coordinatrice humanitaire principale pour Gaza et du début de la mise en œuvre de la résolution 2 720 du Conseil de sécurité visant à mettre en place un mécanisme des Nations unies pour accélérer l'acheminement de l'aide à Gaza.

«La conclusion d'un cessez-le-feu reste indispensable pour mettre fin à cette crise», a-t-il insisté.

Ce mercredi également, une réunion d'urgence du Comité Palestine s'est tenue en préparation de la session du

Parlement arabe sur Gaza, jeudi. Au cours de la réunion, le président du Parlement arabe, Adel Abdel Rahmane al-Asoumi, a renouvelé le soutien du Parlement arabe à la question palestinienne.

«Nous dénonçons l'incapacité de la communauté internationale à mettre fin à l'agression brutale de l'occupation israélienne contre le peuple palestinien sans défense», a-t-il signalé.

Le Parlement arabe tiendra une session spéciale sur la Palestine jeudi au siège du Secrétariat de la Ligue des pays arabes au Caire.

## Blocages en Allemagne pour les livraisons d'armes à l'Ukraine

**F**RANCFORT: Une entreprise d'armement convoite un terrain pour augmenter sa production au profit de l'Ukraine. La municipalité concernée, dans l'ouest de l'Allemagne, s'y oppose au nom du développement local. Et c'est toute la capacité de l'Europe à fabriquer plus d'armes qui est mise en question.

Le maire de Troisdorf, ville de près de 80.000 habitants non loin de Cologne, ne s'attendait pas à être pris dans le tourbillon de la politique internationale. Mais c'est bien lui que le ministre allemand de la Défense a interpellé, début

décembre à la chambre des députés, en appelant communes et régions à oeuvrer pour accélérer la cadence de la fabrication d'armes.

«La pression (...) est grande car il y a en Europe et en Allemagne un véritable goulot d'étranglement sur les munitions», a lancé le ministre Boris Pistorius.

Un bras de fer oppose depuis des semaines la municipalité de Troisdorf au géant allemand de l'armement Diehl Defense qui produit dans son usine locale des dispositifs d'allumage nécessaires pour l'amorçage de grosses quantités d'explosifs, par exemple les charges de

missiles et de roquettes.

Ces pièces entrent notamment dans la fabrication du système de défense aérienne mobile Iris-T, dont le gouvernement allemand a livré une troisième unité fin novembre à l'Ukraine. Logements et bureaux

Le site de Troisdorf est ainsi un maillon important pour servir les objectifs européens de soutien militaire à l'Ukraine, pays qui exhorte ses alliés à lui fournir plus de munitions au moment où il peine à repousser l'offensive russe.

L'UE s'est engagée au printemps à livrer d'ici mars un million d'obus à l'Ukraine. Elle a livré jusqu'à présent



quelque 300.000 munitions d'artillerie en ayant recours à ses stocks, désormais épuisés. La part de l'industrie allemande dans ce plan devrait être à terme de 300.000

400.000 obus par an, soit plus du triple de la production au moment de l'invasion russe de l'Ukraine début 2022, indiquent à l'AFP des sources industrielles.

### LA SUÈDE DANS L'OTAN:

## Le vote turc «probablement» après le Nouvel An



**I**STANBUL: Le vote du parlement turc pour valider l'entrée de la Suède dans l'Otan, approuvée en commission parlementaire le 26 décembre, devra «probablement» attendre

début 2024 avec le retour des députés le 15 janvier, ont indiqué jeudi des sources parlementaires, Le parlement est officiellement en vacances depuis mercredi soir. Sa Commission des Affaires

étrangères a approuvé mardi le protocole d'adhésion de la Suède à l'Alliance atlantique, mais celui-ci doit encore être voté à la majorité des députés pour que soit mis fin au suspense qui dure depuis 19 mois.

La Turquie est le dernier membre de l'Alliance atlantique avec la Hongrie à barrer la route à la Suède, multipliant exigences et prétextes pour justifier ses réticences.

Stockholm avait déposé sa candidature peu après le début de l'invasion russe en Ukraine en février 2022, en même temps que la Finlande, admise en avril

dernier.

Le président turc Recep Tayyip Erdogan a la possibilité de convoquer une session parlementaire extraordinaire d'ici la reprise officielle des travaux.

Feu vert sous conditions Mais le chef de l'Etat a ouvertement conditionné le feu vert de la Turquie à la livraison d'avions militaires américains F-16, jusqu'ici bloquée par le Congrès.

Selon une source diplomatique à Ankara, le ministre des Affaires étrangères Hakan Fidan s'est entretenu mercredi avec le secrétaire d'Etat américain Antony Blinken, «à la

demande de ce dernier».

Selon cette source, M. Fidan a de nouveau insisté sur la livraison des avions et rappelé qu'Ankara «attend de l'administration américaine et du Congrès américain qu'ils agissent conformément à l'esprit d'alliance et respectent les engagements pris».

Le gouvernement américain n'est pas hostile à cette vente mais le Congrès l'a bloquée jusqu'ici pour des raisons politiques, dont les tensions avec la Grèce - elle-aussi membre de l'Otan - dont Ankara s'est récemment rapproché.



## CAN 2023 : Chaïbi, « On y va pour gagner »

Farès Chaïbi, le milieu de terrain offensif algérien, s'est confié sur la préparation de l'équipe nationale à son arrivée à l'aéroport Houari Boumediène d'Alger pour le début du regroupement des Verts.

Le joueur de Francfort a confié : « C'est un stage important. On va essayer de se préparer au mieux pour la Coupe d'Afrique des

Nations. On sera dans les mêmes conditions climatiques que la Côte d'Ivoire, ce sera important de se rapprocher de là-bas pour s'habituer le mieux possible. »

« On travaille dur pour préparer la compétition. On y va pour gagner », a conclu le milieu offensif algérien.



## Double de Zorgane face à Malines



Critiqué en novembre par ses supporters et peu utilisé en sélection Adem Zorgane termine sa son année 2023 par un doublé face à Malines pour une victoire précieuse, après avoir été double passeur il y'a quelques semaines.

L'Algérien a ouvert le score pour

les siens dès la troisième minute en coupant de la tête la trajectoire d'un coup-franc pour tromper le gardien adverse. Quelques minutes Sylla double la marque pour Charleroi.

En deuxième mi-temps Zorgane place une superbe reprise de volée sauvée par le portier (55').

Malines va réduire la marque puis le second algérien de Charleroi, Benbouali fait son entrée en jeu. 88e minute, Zorgane décidément partout élimine deux adversaires d'un geste technique pour lancer une belle action de but mal conclue mais il va se retrapper dans les arrêts de jeu en inscrivant

le troisième but en terminant une contre attaque (99e).

Victoire donc 3-1 qui permet aux locaux de rester au contact de leurs adversaires du jour et quitte la zone de relégation.

Annoncé partant au mercato hivernal, Zorgane qui a été désigné homme du match a

déclaré, «Si je peux choisir, je termine la saison à Charleroi».

Il devrait rejoindre Alger et le stage de l'équipe nationale si il est retenu pour aller à la CAN comme il semble être le cas pour lui.

## Walid Sadi candidat au poste de vice-président de l'UNAF



Le président de la FAF, Walid Sadi a annoncé hier, lors de la réunion du BF, sa candidature pour le poste de vice-président de l'UNAF: «M. Walid Sadi a annoncé sa candidature au poste de Vice-président de l'Union nord-africaine de football (UNAF), à l'occasion de l'Assemblée Générale Élective qui aura lieu le 29 décembre 2023 à Tunis.» lit-on dans le communiqué du PV de la réunion du BF publié sur le site de la FAF.

SEYB

NATIONAL

SEYB

## Carlo Ancelotti prolonge avec le Real Madrid jusqu'en 2026 !

Annoncé très proche du Brésil pour devenir le nouveau sélectionneur de la Seleção, Carlo Ancelotti a finalement décidé de rester au Real Madrid. Il prolonge son contrat de deux ans.

Carlo Ancelotti sera toujours sur le banc du Real Madrid les mois prochains. Malgré des rumeurs insistantes durant l'année 2023 qui l'ont envoyé au Brésil prendre une main une Seleção à la dérive, le technicien italien reste en Espagne. En fin de contrat en juin prochain, il vient de prolonger de deux ans soit jusqu'en 2026. Il aura alors 67 ans mais n'a jamais semblé aussi en forme qu'en ce moment et en phase avec son vestiaire malgré une différence de génération certaine.

«Le Real Madrid CF et Carlo Ancelotti ont convenu de prolonger le contrat de notre entraîneur jusqu'au 30 juin 2026. Au cours de ses cinq saisons en tant qu'entraîneur du Real Madrid, il a remporté 10

titres : 2 Ligue des Champions, 2 Mondiaux des Clubs, 2 Supercoups d'Europe, 1 Ligue, 2 Coupes du Roi et 1 Supercoupe d'Espagne. Carlo Ancelotti est le seul entraîneur à avoir remporté 4 Coupes d'Europe et celui à avoir remporté le plus de victoires dans l'histoire de cette compétition (118), et il est également le premier entraîneur à remporter les cinq grandes ligues européennes (Italie, Angleterre, France, Allemagne et Espagne)», écrit le communiqué de la Casa Blanca. Une annonce qui met donc fin à toutes les rumeurs. Revenu aux affaires à l'été 2021, Ancelotti connaît un second passage très réussi pour le moment dans la capitale espagnole, entre un nouveau succès en Ligue des Champions (2022), une Liga (2022) et une Copa del Rey (2023), sans oublier deux nouveaux titres en Super Coupe d'Europe et en Coupe du Monde des Clubs.



## Bayern Munich : l'avenir de Leroy Sané lié à Harry Kane ?



Revenu en Allemagne après un passage remarqué en Angleterre, Leroy Sané n'a pas toujours été irréprochable depuis son arrivée au Bayern Munich. Adulé par certains, critiqué par d'autres, l'ailier allemand s'est montré pour le moins irrégulier au cours des derniers exercices. Mais cette saison, le joueur de 27 ans met tout le monde dans sa poche y compris sa direction. Plus que satisfait

de ses performances (9 buts et 9 passes décisives en 23 apparitions toutes compétitions confondues), le Rekordmeister aimerait prolonger son contrat qui expire en 2025. Alors que son avenir en Bavière demeure incertain, le principal intéressé est heureux à Munich et profite pleinement de sa relation avec Harry Kane pour mettre en exergue ses qualités.

## Le FC Barcelone prépare une offensive de taille pour un crack d'Unai Emery

Au pied du podium en Liga, le FC Barcelone devrait passer à l'action lors du mercato hivernal. Si Vitor Roque devrait arriver dans les prochaines heures, le nom d'Aleix Garcia est également évoqué pour cet hiver. Au milieu de terrain, la direction barcelonaise a, par ailleurs, une autre idée prestigieuse pour l'été 2024...

Distancé dans la course au titre en Liga par le Real Madrid, qui compte actuellement sept unités d'avance sur son éternel rival, le FC Barcelone compte être actif sur le mercato estival pour réussir quelques coups retentissants. En attendant l'arrivée définitive de Vitor Roque après son passage en Catalogne en milieu de semaine, le Barça va se concentrer sur la quête d'un milieu de terrain. Aux dernières nouvelles, le nom d'Aleix Garcia, impressionnant sous les couleurs de Gérone depuis le début de saison, a été

évoqué dans la cité catalane. Mais ce vendredi, SPORT rapporte que la direction blaugrana a activé une nouvelle piste à l'étranger. Selon le média espagnol, le FC Barcelone aurait jeté son dévolu sur Douglas Luiz. À l'image de son équipe, le milieu brésilien met tout le monde d'accord en Premier League. Sous la houlette d'Unai Emery, le joueur de 25 ans a passé un nouveau cap cette saison. Malgré sa position reculée, le natif de Rio de Janeiro a démontré sa capacité à être décisif pour devenir l'un des piliers des Villans. En vue de mettre toutes les chances de son côté, le directeur sportif du Barça, Deco, se serait rendu en personne outre-Manche pour superviser le Brésilien. Toutefois, le Barça va devoir mettre la main à la poche s'il souhaite le recruter puisque le joueur, sous contrat jusqu'en juin 2026 avec le club de Birmingham, est évalué à 60 M€.





## GUERRE EN UKRAINE : Attaques de missiles coordonnées, coalition antiaérienne...



**A**lors que Vladimir Poutine affirme que la guerre en Ukraine pourrait durer au moins cinq années supplémentaires, plusieurs grandes villes du pays sont frappées ce matin par la Russie, un parti sans aucune chance de gagner la présidentielle russe désigne tout de même un candidat et la France soutient l'Ukraine dans les airs.

La guerre en Ukraine se poursuit sur le front, dans ce pays envahi par la Russie en février 2022. Des missiles russes ont atteint, ce vendredi 29 décembre au matin, plusieurs villes du pays dont Kiev, avec une alerte aérienne générale lancée pour tout le pays. Dans un échange rapporté avec le président chinois Xi Jinping, le chef d'État russe Vladimir Poutine aurait évoqué « cinq ans » au moins de guerre en Ukraine, tandis que son pays se prépare à des élections en mars 2024, qu'il est assuré de gagner.

En proie à des difficultés de financements sans précédent dans son effort de guerre après l'arrêt – temporaire pour l'heure, des aides occidentales, l'Ukraine tente de resserrer ses liens avec la France et l'Allemagne dans une coalition pour la maîtrise de son ciel.

On revient ce matin sur les faits marquants de la guerre en Ukraine repérés durant la nuit.

### Des frappes de missiles dans tout le pays

Une demi-douzaine de villes ukrainiennes, dont Kiev, la capitale, Kharkiv (nord-est),

Lviv (ouest) et Odessa (sud) ont fait ce vendredi matin l'objet de frappes russes, ont annoncé les autorités relayées par l'Agence France-Presse. Une alerte aérienne généralisée à l'ensemble du pays a été activée vers 05 h GMT, l'armée de l'air évoquant en particulier un risque pour la région de Kiev, où des explosions ont été entendues.

Trois personnes ont été blessées dans une frappe sur Konotop, dans la région de Soumy, où un immeuble d'habitation a notamment été touché, selon l'administration militaire locale.

La ville de Kharkiv a essuyé au moins dix frappes en deux vagues qui jusqu'à nouvel ordre n'ont pas fait de victimes, selon le chef de l'administration militaire locale, Oleg Synegubov. À Lviv, une ville plus rarement visée, son homologue Andriy Sadovyi a évoqué « deux frappes » dans une attaque menée au total par « dix (drones iraniens) Shaheds » au niveau de la région.

À Odessa, un immeuble a été endommagé à la suite d'une frappe survenue dans la nuit, mais l'incendie qui en a résulté a été rapidement maîtrisé, a indiqué le maire, Gennady Trukhanov.

Jeudi, des frappes russes avaient fait trois morts et neuf blessés dans deux villages de la région de Zaporijjia, dans le sud de l'Ukraine, selon les autorités locales.

### La guerre pourrait durer au moins cinq années de plus

La guerre en Ukraine pourrait

durer « au moins cinq ans » : ce sont les propos qu'aurait tenu Vladimir Poutine, le président russe, dans une discussion avec le président chinois Xi Jinping, d'après une source anonyme citée par le magazine anglophone d'actualité Asia Nikkei.

Selon le magazine, cette estimation pessimiste aurait pour objectif d'encourager la Chine à continuer à soutenir la Russie, car une longue guerre serait, selon la rhétorique du Kremlin, un moyen de remporter la victoire si l'affaiblissement du soutien occidental à l'Ukraine se confirme.

Un objectif qui ne va pas dans le sens d'autres propos qu'auraient tenus Vladimir Poutine en privé il y a quelques jours, rapportés par le New York Times, affirmant qu'il était ouvert à un cessez-le-feu si les territoires occupés en Ukraine par la Russie lui était définitivement cédés. Le plan de paix de Volodymyr Zelensky, le dirigeant de l'Ukraine, ne comprend pas la cession de ces territoires historiques, ce qui pourrait expliquer l'estimation donnée par le président russe à son homologue chinois.

### Le parti des Communistes de Russie désigne son candidat

« Le Congrès du parti a désigné à une majorité écrasante Sergueï Malinkovitch, président du Comité central, comme candidat à la présidence de la Russie », a indiqué sur les réseaux sociaux le petit parti des Communistes de Russie ce jeudi soir, même s'il n'a

aucune chance de l'emporter face à Vladimir Poutine en 2024.

Cette organisation est distincte du Parti communiste russe, bien plus ancien et mieux connu. Les Communistes de Russie, au poids politique minime, a été fondé en 2012 par un ancien membre du Parti communiste.

Sergueï Malinkovitch doit encore réunir 100 000 signatures pour que sa candidature soit validée par la Commission électorale. Qu'elle le soit ou pas, elle ne représente aucun danger pour le président Vladimir Poutine, en route vers un nouveau mandat de six ans qui lui permettra de rester au Kremlin au moins jusqu'en 2030.

Un candidat s'opposant à lui n'a quasiment aucune chance d'être autorisé par les autorités à concourir lors du scrutin qui aura lieu du 15 au 17 mars. Des candidatures ont déjà été déclarées par plusieurs partis constituant sur le papier l'opposition parlementaire, mais qui en réalité soutiennent Vladimir Poutine.

Un des prétendants, Léonid Sloutski, s'est empressé sitôt désigné de prêter allégeance au président, lui promettant une victoire « énorme » en assurant qu'il ne lui enlèverait « pas de voix ». Les Communistes de Russie comptent proposer un programme intitulé « Dix coups staliniens portés au capitalisme et à l'impérialisme américain », prévoyant notamment l'« achèvement victorieux » de l'offensive en Ukraine, selon un communiqué cité par l'agence

Tass.

### L'Ukraine et la France renforcent leur coopération dans les airs

Lors d'une rencontre avec la délégation du Sénat français, le vice-ministre de la Défense de l'Ukraine a remercié la France pour sa participation à la coalition de défense aérienne et antimissile intégrée de l'Ukraine. La réunion inaugurale de cette coalition s'est tenue ce jeudi à Berlin sous la présidence de la France et de l'Allemagne.

La France avait rejoint la coalition internationale pour former des pilotes ukrainiens contre des avions de chasse F-16 en septembre dernier, et s'est engagée à accueillir une « coalition d'artillerie » en janvier 2023.

Le ministère de la Défense ukrainien prévoit de recevoir des livraisons supplémentaires de systèmes de défense aérienne et de missiles modernes. « Nous avons besoin de missiles guidés antiaériens supplémentaires et d'équipements de reconnaissance radar, principalement pour détecter et détruire les missiles balistiques ennemis », a déclaré le vice-ministre de la Défense, Ivan Havryliuk.

Il a également souligné l'intérêt de former les pilotes militaires ukrainiens en France, et notamment d'augmenter le nombre de places de formation pour le personnel technique et de soutien chargé de l'entretien des avions de chasse occidentaux.



## Quand Seasonic recommande d'utiliser un sèche-cheveux avant de courber les adaptateurs GeForce 12VHPWR

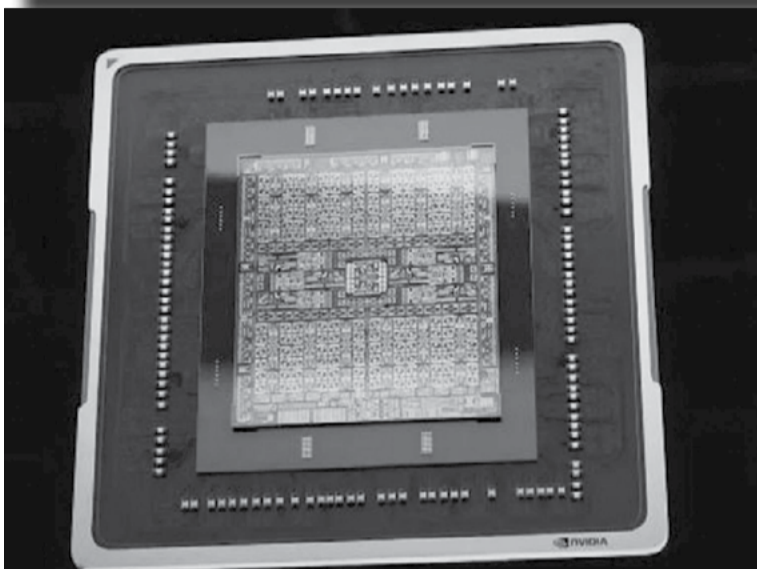

Utiliser un sèche-cheveux afin d'anticiper des problèmes d'adaptateur sur la carte graphique, avouez qu'on ne vous l'avait jamais faite?

Depuis la sortie des premières GeForce RTX série 40, NVIDIA est empêtrée dans une histoire de « fonte » aussi gênante qu'elle ne semble pas devoir concerner énormément de monde.

Les témoignages de détenteurs de RTX 4090 touchés par le problème de fonte du connecteur

12VHPWR ne sont pas légion, mais nous n'avons pas de statistiques précises et quand bien même quelques dizaines de cartes seraient concernées, ça ferait malgré tout un peu tâche.

Jouer du sèche-cheveux avec son PC

Tâche, car nous parlons de très haute technologie, de procédés de gravure pour lesquels on mesure en nanomètres et de surface de quelques millimètres carrés mais qui regroupent plusieurs milliards de transistors.

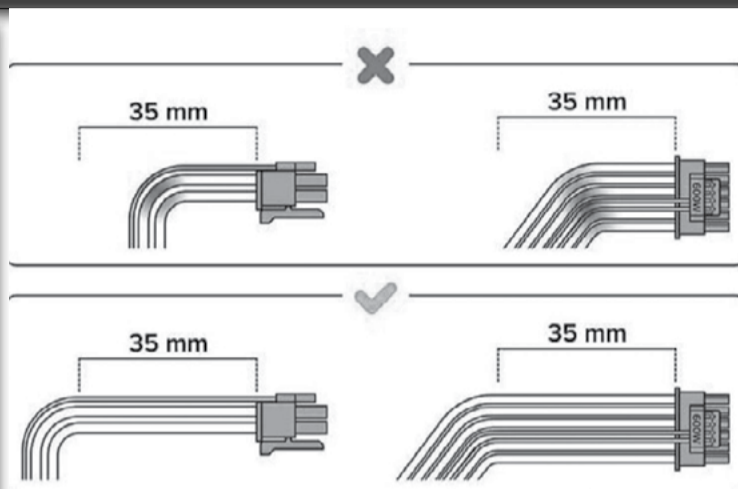

Les GPU RTX série 40 sont des monstres de technicité qu'une poignée de sociétés à travers le monde peuvent mettre au point et fabriquer. Des puces sans équivalent ou presque, mais qui se retrouvent confrontés à un « bête » problème électrique. Dernièrement, plusieurs solutions ont été avancées pour en finir avec cette histoire de fonte du connecteur 12VHPWR. Il a été question de nouveaux adaptateurs et de changement de format de la prise, mais la « solution » la plus originale nous vient très certainement de la société américaine Seasonic.

Originale, mais bien risible aussi. 35 mm : la bonne distance de courbure

Le célèbre fabricant d'alimentations pour PC a effectivement publié ce qu'elle estime être des recommandations à prendre en compte avant de plier les adaptateurs 12VHPWR que nous utilisons presque tous. Ces adaptateurs ne rentrent généralement pas dans le PC. De fait, il est pour ainsi dire indispensable de les courber, même légèrement. Seasonic précise alors qu'il faut tout d'abord veiller à le faire quand l'adaptateur est débranché

de l'alimentation autant que de la carte graphique. En somme, on courbe les brins de l'adaptateur préalablement à son branchement.

C'est toutefois le second conseil de Seasonic qui fera sourire : la marque n'a rien trouvé de mieux que de demander l'utilisation d'une « délicate source de chaleur » pour légèrement augmenter la température de la partie à courber sur l'adaptateur et de conseiller l'utilisation... d'un sèche-cheveux !

Seasonic précise également qu'il faut doucement manipuler les connecteurs et s'assurer que le branchement est correctement réalisé en faisant attention au petit clic. Enfin, la marque estime qu'il faut plus de 35 mm de longueur de câble avant de procéder à la courbure.

Sur de tels bijoux de technologie, il est assez surprenant que l'on en soit à mentionner de telles « astuces ». Cela dit, depuis que nous utilisons des RTX série 40 à Clubic, nous n'avons pas rencontré le moindre de ces problèmes. Ils ne sont peut-être pas si nombreux ?

### Intel Meteor Lake

## Une nouvelle version de BIOS offrirait un regain de puissance aux processeurs Core Ultra

Disponibles depuis seulement quelques jours, les PC portables à base de processeurs Meteor Lake ont encore une belle marge de progression.

Pas toujours évident à suivre, Intel jongle en ce moment entre au moins deux gammes de processeurs dits « grand public » avec la poursuite de Raptor Lake Refresh d'un côté et l'évolution Meteor Lake de l'autre.

C'est cette seconde génération qui fait un peu plus parler d'elle avec des signes plutôt encourageants pour ceux qui ont déjà adopté Meteor Lake ou qui s'apprentent à le faire prochainement.

Des BIOS amenés (encore) à évoluer

Le 14 décembre dernier, Intel a dévoilé sa nouvelle génération de processeurs au travers d'une large présentation de puces, mais aussi et surtout de PC portables avec l'aide de plusieurs partenaires.

Des partenaires qui n'avaient d'ailleurs pas traîné pour envoyer des modèles de tests à plusieurs journalistes. De fait, pas mal d'articles ont été publiés en même temps ou peu de temps après la présentation officielle d'Intel. Les performances étaient intéressantes, mais parfois en-deçà de ce que les journalistes espéraient.

Aujourd'hui, nos confrères de Wccftech précisent que plusieurs de ces journalistes ont mis à jour leurs articles. Ils ont effectivement pu profiter de mises à jour du BIOS de leurs ordinateurs portables de test.

Plus ou moins 12 % de hausse. Ainsi, ASUS a été parmi les premières à mettre à jour son BIOS UEFI et à le faire savoir aux journalistes concernés. Parmi eux, Andrei Girbea, testeur pour le site UltrabookReview, a déjà pu relancer certaines mesures.

Le passage du BIOS version 201 à la déclinaison 203 lui a

ainsi permis de décrocher une augmentation des performances sur Cinebench R23 de l'ordre de 12,5 %. Un bel écart donc avec les précédents tests : on passe de 12 357 points dans le meilleur des cas sur le 201 à 13 873 points sur le 203.

Un autre testeur – Golden Pig Upgrade – avait souligné des « problèmes dans la puissance fournie ». La mise à jour du BIOS aurait là aussi apporté de très nettes améliorations dans la gestion de l'énergie autant qu'au niveau des performances observées.

Sachant que Meteor Lake est l'occasion pour Intel d'introduire quantités de nouveautés technologiques – nouveaux cœurs P/E, nouvelle architecture, nouveau nœud de gravure – il n'est pas étonnant que des optimisations soient possibles. Il est aussi heureux de voir des mises à jour se succéder.

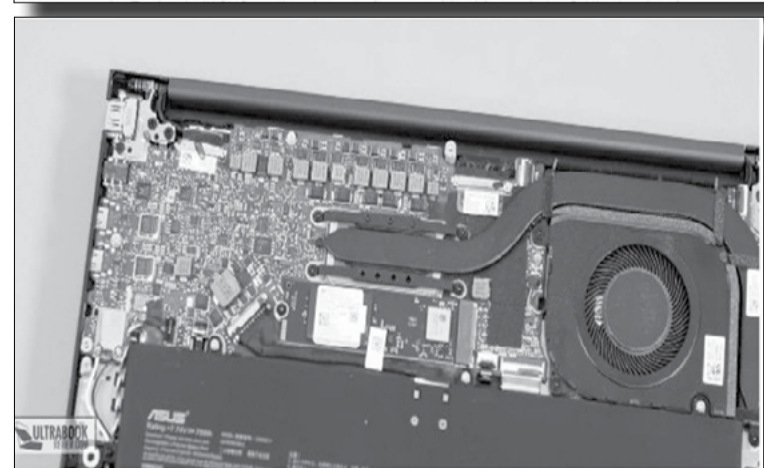
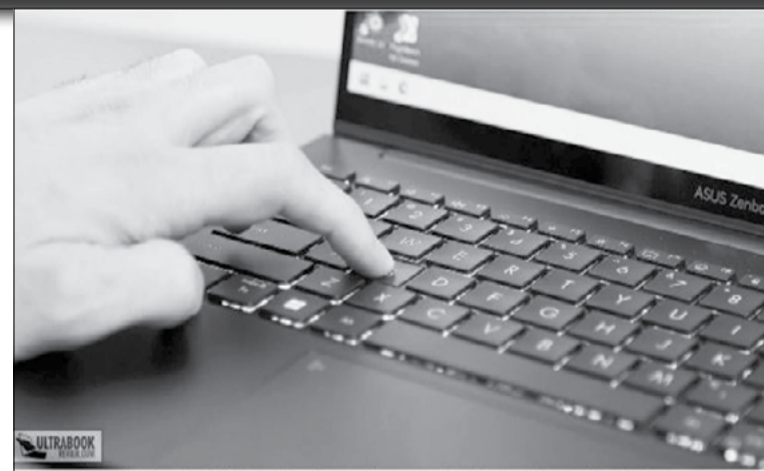





Syndrome de Pica

# Causes, c'est quoi ce trouble du comportement ?

Le syndrome de pica désigne un trouble du comportement qui consiste à ingérer des substances non alimentaires. Cette maladie psychiatrique rare concerne généralement les patients déjà atteints d'un trouble de la personnalité. Quelles sont les causes ? Les risques pour la santé ? Comment soigner ce syndrome ?

**Définition :** c'est quoi le syndrome de pica ? Le terme «pica» vient du latin et signifie «pie magpie», en référence à l'oiseau qui a la réputation de manger de tout, la pie. «La maladie de Pica est un trouble du comportement très rare caractérisé par l'ingestion répétée de substances non comestibles et non nutritives pendant plusieurs mois» indique le Dr Vannina Micheli-Rechtman, psychiatre. Certains le classent dans les troubles du comportement alimentaire (TCA). «D'autres refusent cette

qualification puisque ce qui est ingéré n'est pas alimentaire et que ce trouble n'inclut pas de troubles corporels ou de référence au poids» rapporte le Dr Micheli-Rechtman. Le syndrome de Pica touche aussi bien les enfants que les adultes. Quels sont les symptômes de la maladie de pica ? «Les symptômes se manifestent par la consommation persistante de substances non nutritives pendant une période prolongée» souligne notre interlocutrice. Les substances ingérées peuvent varier d'une personne à l'autre mais généralement on retrouve l'ingestion de : terre, poussière, craie, cailloux, cheveux (trichophagie). Quelles sont les causes du syndrome de pica ? Les causes ne sont pas encore bien comprises mais plusieurs

facteurs peuvent contribuer à son apparition : les troubles du comportement, les troubles de la personnalité, les troubles psychotiques, les personnes délirantes... Parfois, manger des substances non comestibles peut être un moyen de faire face à l'anxiété, au stress ou à des troubles émotionnels. «Il m'arrive de recevoir des adolescentes qui mangent leurs cheveux en cas de stress et d'anxiété» rapporte le Dr Micheli-Rechtman avant de rappeler que «ce trouble très rare concerne principalement les personnes souffrant de troubles de la personnalité prononcés». Quels sont les risques pour la santé du syndrome de pica ? «La consommation de substances non comestibles peut provoquer des obstructions dans le système digestif, entraînant des problèmes intestinaux graves comme des occlusions intestinales. Certaines substances peuvent être toxiques



et causer des empoisonnements» développe la psychiatre. De plus, le fait de manger des substances non nutritives peut causer des carences nutritionnelles et/ou de la dénutrition. Comment soigner le syndrome de pica ? Le traitement du syndrome de

pica dépendra de la cause sous-jacente et de la gravité du trouble. Il peut inclure une combinaison de thérapies comportementales avec un suivi psychiatrique, des traitements neuroleptiques, des anxiolytiques et des traitements des éventuels troubles du comportement associés.

# Prosopagnosie : définition, célébrités, cause, que faire ?



Plusieurs célébrités ont révélé souffrir de prosopagnosie, un symptôme neurologique qui perturbe la reconnaissance des visages. La prosopagnosie est un problème neurologique qui touche de nombreuses personnes dont des célébrités. L'humoriste Elodie Poux a déclaré en souffrir à nos confrères du Parisien le 18 décembre 2023 : «Quand j'ai commencé à faire ce métier, je me suis aperçue que c'était vraiment un souci, je ne reconnaissais pas mon propre régisseur ! J'ai voulu en parler sur scène pour me décharger d'un poids, que les gens sachent que, si je ne les remets pas, ce n'est pas parce que je suis hautaine». L'acteur américain Brad Pitt serait aussi

atteint de prosopagnosie : «Il a du mal à se souvenir de nouvelles personnes, à reconnaître leurs visages, et il craint que cela ne donne une certaine impression de lui : qu'il est distant, inaccessible, égocentrique» a expliqué une journaliste du magazine GQ qui l'a rencontré. Thierry Lhermitte a aussi avoué en souffrir. Quelles sont les causes de la prosopagnosie ? Comment la diagnostiquer et la traiter ? Quel lien avec la maladie d'Alzheimer ?

**Définition :** c'est quoi la prosopagnosie, une maladie ? La prosopagnosie n'est pas une maladie mais un symptôme lié à une pathologie. «Elle se traduit par l'incapacité sélective à reconnaître les visages, à identifier l'identité de quelqu'un



sur la base de son visage» précise le Pr Laurent Cohen, neurologue. Pour une personne atteinte de prosopagnosie, il est impossible ou extrêmement difficile de faire la différence entre des visages connus et inconnus. Il existe deux catégories de prosopagnosie : La prosopagnosie acquise : le patient est atteint au cours de sa vie après un accident vasculaire (AVC), à cause d'une tumeur ou d'une maladie dégénérative évoluée. La prosopagnosie de développement : la personne est atteinte depuis toujours. Quels sont les symptômes de la prosopagnosie ? Le fait de ne pas reconnaître les visages est le symptôme en soi. «Le patient ne reconnaît pas le visage de ses proches, de son entourage, des gens qu'il rencontre. Et il ne reconnaît pas non plus son propre visage» souligne le neurologue qui rappelle que «dans le cerveau, un système est dédié spécifiquement

à la reconnaissance des visages». Quelles sont les causes de la prosopagnosie ? Chacune des catégories de prosopagnosie dépend de ses causes :

- La prosopagnosie acquise : Le cerveau est endommagé au niveau d'une partie spécifique du lobe temporal droit. La lésion abîme cet endroit qui détériore la fonction du cerveau dédié à la reconnaissance des visages. Elle peut survenir à la suite d'un accident vasculaire, d'une tumeur, d'une maladie dégénérative etc.
- La prosopagnosie de développement : Comme toutes les anomalies du développement cognitif, c'est une anomalie régionale du développement du cerveau. «On peut supposer que c'est la région droite du lobe temporal qui ne se développe pas mais il est difficile de le savoir avec certitude» souligne notre interlocuteur. Comment savoir si on est atteint de prosopagnosie ?

Dans le cas de la prosopagnosie acquise, généralement, le patient va consulter pour comprendre ce qui lui arrive puisqu'il réalise qu'il ne reconnaît pas son visage et ceux de ses proches. «Alors que les gens qui ont une prosopagnosie de développement ne savent pas toujours qu'ils ont un problème. Un garçon atteint de prosopagnosie s'en est rendu compte parce qu'il est allé voir un western au cinéma avec son père et qu'il lui a demandé pourquoi les voleurs mettaient des foulards sur leur visage quand ils braquaient une banque. Il ne comprenait pas qu'on puisse reconnaître les gens seulement à leur visage» poursuit le neurologue. Pour le diagnostic, on peut montrer des visages au patient et s'il ne les reconnaît pas, il est atteint de prosopagnosie. «On ne peut pas «réparer» la zone du cerveau atteinte» Comment traiter la prosopagnosie ? Premièrement, il faut traiter la cause : éviter le risque de récurrence de l'accident vasculaire, soigner la tumeur etc. «Concernant la prosopagnosie en elle-même, on ne peut pas la soigner médicalement. On ne peut pas «réparer» la zone du cerveau atteinte. Pour faciliter la vie du patient, on peut l'encourager à trouver des astuces, développer des alternatives pour compenser cette perte : être attentif à la démarche, la voix ou la coiffure des individus par exemple» préconise le Pr Laurent Cohen.





## C'est quoi le microshading qui permet d'avoir des sourcils au top ?

**T**echnique de maquillage semi-permanent, le microshading intensifie les sourcils pour sublimer le regard. Avant de sauter le pas, voici tout ce qu'il faut savoir sur cette technique beauté pratiquée en institut, à ne pas confondre avec la méthode du microblading.

Il existe aujourd'hui de nombreuses techniques pour avoir des sourcils au poil quand on n'est pas née avec une ligne parfaitement définie et fournie. La teinture des sourcils permet par exemple d'intensifier la couleur de ses poils pour apporter du caractère au regard. Le maquillage semi-permanent à réaliser en institut de beauté peut aussi nous aider à créer les sourcils de nos rêves. Après le microblading, c'est aujourd'hui le microshading qui comble les femmes aux sourcils fins et clairsemés. On vous dit tout sur cette méthode à l'avant/après bluffant.

Pourquoi faire un microshading? Le microshading est une technique de micropigmentation du sourcil pratiquée en institut de beauté qui permet de sublimer, corriger et intensifier sa ligne naturelle. Elle consiste à insérer un pigment sous la peau sous forme de petits points aux contours fondus. Cette



méthode point par point va créer un effet ombré et poudré comme si on avait appliqué un crayon à sourcils. Le microshading n'est pas un tatouage des sourcils en soi comme on peut parfois le lire mais plutôt du maquillage semi-permanent. Les pigments vont en effet disparaître au bout d'un certain temps. Mais si vous avez les sourcils fins ou clairsemés et que vous avez l'habitude de les maquiller, c'est la technique idéale pour redessiner votre ligne et combler les petits trous de façon durable. Elle va apporter intensité au regard dès le réveil sans avoir besoin de passer par la case make-up.

Tout savoir sur la cicatrisation du microshading

La durée d'un microshading est en moyenne de 8 à 12 mois. Mais,

pour un résultat optimal, il faut idéalement faire une retouche un mois après la première séance en institut (retouche généralement comprise dans le prix de la prestation originale). Suite à la cicatrisation du microshading, qui prend environ deux semaines, les pigments peuvent en effet s'estomper. La couleur du microshading paraîtra alors moins vive. La retouche permet de parfaire le résultat. Pour éviter une fuite trop importante des pigments, il est aussi essentiel de prendre quelques précautions pendant la cicatrisation. Pendant 24 heures après la prestation, on évite eau et humidité (douche mais aussi hammam ou sauna). On ne s'expose pas non plus au soleil. Enfin, il est important de laisser tomber d'elle-même la



croûte qui va se former sur les sourcils.

**Quelle est la différence entre microblading et microshading?**

Microshading vs microblading, comment choisir ? Si ce sont toutes deux des prestations de maquillage semi-permanent qui permettent de corriger et redéfinir la ligne des sourcils, elles offrent toutefois des résultats bien différents. Le pigment coloré n'étant pas inséré de la même façon sous les couches superficielles de la peau, le fini n'est pas le même. Le microshading utilise donc une technique en pointillé qui donne un effet ombré et poudré, comme

si on était maquillée.

Le microblading a, quant à lui, pour but de reproduire un effet poil. Les pigments sont ainsi insérés en forme de traits, et non de points, pour donner l'illusion de vrais poils. Cette méthode offre donc un résultat en trompe-l'œil plus discret et naturel. Moins intense que le microshading, elle conviendra aux femmes qui ont des sourcils clairsemés et veulent corriger leur ligne et combler les trous sans avoir l'air maquillées. En termes de coût, le microblading est en général plus cher que le microshading mais il tient un peu mieux.

## Quel blond adopter l'hiver pour réchauffer son teint ?

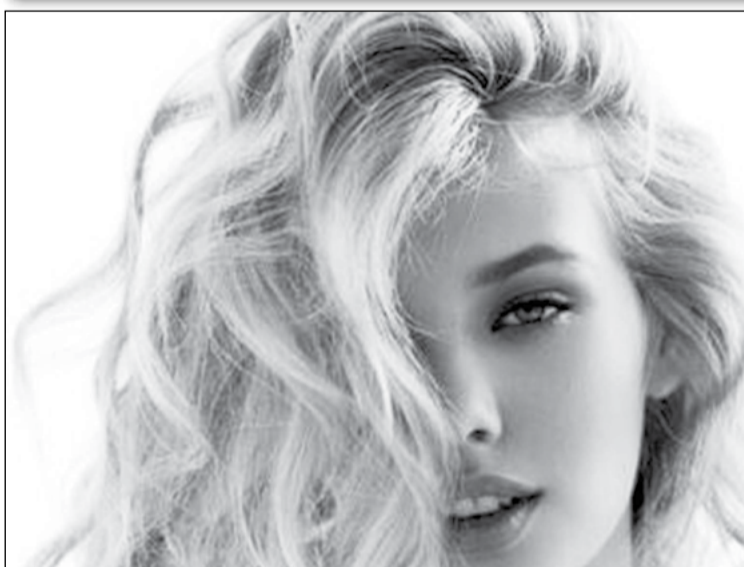

Le blond en hiver ne devrait pas se priver d'un ajout de nuances plus chaudes dans les cheveux, histoire de donner bonne mine. Grâce aux mains expertes de son coiffeur, Arnaud Boujon, Inès Vandamme (présentatrice du Big Bêtisier sur TFX), a trouvé la teinte vivifiante et énergisante à adopter sur une chevelure blondinette en hiver.

Les cheveux blonds ont davantage de succès en été. À

cette période de l'année, les mèches s'éclaircissent pour contraster parfaitement avec le bronzage de la peau. Sauf qu'en hiver, ce n'est pas la même tendance. Le teint devient de plus en plus pâle au fil des mois. Impossible donc de garder la même nuance de blond sur ses cheveux que pendant l'été. Il faut retravailler la teinte avec son coiffeur. Inès Vandamme, à la tête de la présentation du



Big Bêtisier sur TFX diffusé le samedi 30 décembre, a réussi sa transition capillaire en passant d'un blond froid à une coloration plus gourmande grâce à Arnaud Boujon, son coiffeur attitré.

Coloration hiver : comment réchauffer son blond sans trop foncer sa couleur ?

Le dilemme des blondes qui veulent rester blondes, c'est de trouver une nuance de blond qui réchauffe le teint en hiver

sans craindre de trop foncer leur couleur naturelle, au risque de ne jamais la retrouver. Si c'est votre cas, le coiffeur Arnaud Boujon conseille «le blond cacao, le blond chocolat. C'est-à-dire, entre un blond et un marron.» L'objectif est d'obtenir «une nuance intermédiaire qui va être très douce. On va garder la lumière du blond en ajoutant la gourmandise d'un chocolat.» Selon ses dires auprès de Voici,

«c'est une très bonne alternative pour les blondes en hiver car cela permet de ne pas trop foncer la teinte si on souhaite réclaircir après. Tout en gardant quelque chose de très naturel.»

Cette coloration a été obtenue à l'aide d'un gloss Redken qui permet une sensibilisation très moindres, et ainsi de conserver la fibre capillaire» ajoute l'expert capillaire. Le gloss est également l'option parfaite pour un résultat «aux nuances très naturelles.»

Ce type de produit, une coloration qui se prend pour un soin, fait «un travail de surface qui va permettre aux cheveux d'être préservés.» C'est-à-dire que vous pouvez prendre rendez-vous chez le coiffeur chaque hiver sans craindre d'y perdre vos cheveux. Bien sûr, des soins pour cheveux colorés doivent vous accompagner dans ce changement capillaire.



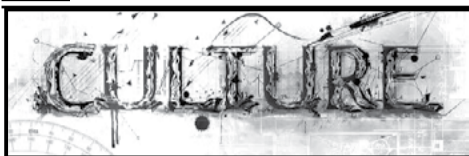

## Yoro Thiam, la voix des damnés du CFCO

Émigré sénégalais d'origine mauritanienne, Yoro Thiam fut le témoin d'une entreprise coloniale broyeuse d'hommes : le Chemin de fer Congo-Océan. Avant de fonder, à Brazzaville, un port de pêche qui porte son nom.

Au cœur de Brazzaville, l'émerveillement naît naturellement devant les tours jumelles majestueuses de Mpila. Osez faire quelques pas vers le fleuve Congo. Dans ses eaux troubles, tel un trésor enfoui, repose l'histoire d'un homme exceptionnel : Yoro Thiam, surnommé « Yoro le pêcheur\* ». Né le 7 février 1893 au Sénégal, Yoro Thiam débarque sur les rives du Congo dans les années 1920, porteur d'un héritage familial de pêcheurs peuls. À sa demande, il rejoignit le directeur du projet de construction du Chemin de fer Congo-Océan (CFCO).

Chaque matin, le ventre endolori du Mayombe se remplissait d'une multitude d'ouvriers venant des quatre coins du monde : des Saras du Tchad, des Camerounais, des Dahoméens et même des Chinois et des Vietnamiens... « Une vraie légion étrangère au profit du capital » !

Chantier dramatique et titanesque. Homme travailleur, rigoureux et juste, épris des valeurs de liberté et d'égalité, Yoro Thiam était estimé aussi bien par l'administration coloniale que par la population autochtone. Cependant, celui qui jubilait à l'idée de contribuer à un grand projet historique se retrouva en



réalité piégé dans une entreprise de destruction humaine au service d'un capitalisme sans foi ni loi.

Un chantier dramatique et titanesque qui dura treize ans, de 1921 à 1934 : « On abat les arbres à la hache, on casse les pierres au marteau, on transporte des barils de ciment et des rails de

15 mètres de long à la main, on creuse les tunnels à la pioche... » décrivait Yoro. Préoccupé par le bien-être des ouvriers, il contribua à persuader le directeur du chantier d'apporter le matériel sur place.

Témoin d'une tragédie ayant coûté la vie à plus de 20 000 personnes, Yoro Thiam devint



le porte-voix des milliers d'âmes oubliées, broyées par les rouages impitoyables de cette entreprise colossale. Son histoire résonne comme un cri de douleur : « Personne ne sort indemne du Mayombe », regrettait-il.

Les « Wara » de Brazza. À la fin de cette entreprise titanesque, tourmenté par la manière dont l'administration coloniale traitait la population congolaise, Yoro Thiam, devenu proche du gouverneur général de l'Afrique-Équatoriale française (AEF), Raphaël Antonetti, partagea avec lui son désir de revenir à son métier d'origine : celui de pêcheur.

À l'époque, la pêche locale se limitait à l'épervier manié depuis de petites pirogues. Yoro Thiam exprima son ambition d'initier les Congolais à la grande pêche. Antonetti l'encouragea en lui octroyant un vaste terrain le long du fleuve, dans le quartier de Mpila. Ainsi naquit le « port

de Yoro », révolutionnant les pratiques de pêche avec des filets de 800 mètres de diamètre.

Sa vie, marquée par la simplicité du quotidien et la grandeur des défis surmontés, offre une leçon d'humanité. C'est dans le labyrinthe vivant de Poto-Poto que Yoro Thiam ancre son existence, devenant un personnage central pour la diaspora ouest-africaine qui venait gonfler les rangs des ouvriers sur les chantiers ou faire du commerce à Brazzaville. Il contribua à développer une grande solidarité dans la communauté des « Wara », nom donné aux émigrés de l'Afrique de l'Ouest.

Yoro Thiam, alias Yoro le pêcheur, s'éteignit le 25 février 1975, laissant derrière lui trois leçons : la solidarité, l'innovation, et le retour à des pratiques artisanales pour un développement inclusif en Afrique.

## The Regime, la série impériale portée par Kate Winslet arrive en 2024

Actrice multirécompensée, Kate Winslet brille autant sur le grand écran que le petit, où elle prend désormais plaisir à se dévoiler. La prochaine série dans laquelle on pourra la laisser nous charmer ? The Regime, une fiction implacable sur la déchéance d'un régime politique. Et c'est Kate qui dirige.

Après avoir joué une sergent de police dans la mini-série Mare of Easttown (2021), Kate Winslet revient sur le petit écran avec The Regime (initialement intitulée The Palace). À mi-chemin entre les querelles royales de The Crown et les complots à répétition de Succession, cette nouvelle série raconte la grandeur et la chute d'une élite, de ses alliances à ses conspirations les plus redoutables. Réalisée par le cinéaste anglais Stephen

Frears, à qui l'on doit une autre série de pouvoir, The Queen, et Jessica Hobbs (lauréate d'un Emmy Award pour sa direction d'un épisode de The Crown), The Regime est dirigée par les deux showrunners Will Tracy et Franck Rich, également connus du monde de la télévision puisqu'ils ont respectivement écrit et produit la série à succès Succession. Soit autant de facteurs alléchants qui nous font dire que ce nouveau programme a (déjà) tout pour plaire.

De quoi parle la série The Regime ?

L'intrigue de The Regime s'étend sur «une année entière à l'intérieur d'un palais, siège du pouvoir d'un régime européen moderne alors qu'il commence à s'effriter...», nous apprend le synopsis officiel dévoilé par



HBO. Et pour nous emmener dans les coulisses de ce décor politique, c'est sur Kate Winslet que la plateforme américaine a misé. Dans une première image, l'actrice britannique se dévoile au sein d'une pièce luxueuse, tirée à

quatre épingles, la posture rigide et l'expression impitoyable. On devine ses responsabilités, mais également son inclination autoritaire.

Un teaser publié par HBO vient nous le confirmer. Kate Winslet

est «Madame la Chancelière». Malgré un tel titre, elle semble peiner à conforter son pouvoir et sa crédibilité auprès de ses homologues... Au cours de cette aventure politique qui, on le comprend, sera vite teintée de jurons et de sang, Kate Winslet sera rejointe par Guillaume Gallienne (Les Garçons et Guillaume à table!, Yves Saint Laurent) dans le rôle de son époux. Hugh Grant lui donnera aussi la réplique aux côtés de Matthias Schoenaerts (The Danish Girl, Amsterdam), Martha Plimpton (Mass) et Andrea Riseborough, récemment nommée aux Oscars pour le film To Leslie.





## Victor Wembanyama, la biographie d'un prodige

**A** 19 ans, le basketteur de l'équipe de France et des Spurs de San Antonio (États-Unis) a fait ses débuts en NBA le 24 octobre. Né d'une mère française et d'un père originaire de la RD Congo, il fait déjà l'objet d'un livre.

Les sportifs de 19 ans ayant fait déjà l'objet d'un livre de près de 150 pages ne sont pas nombreux. Victor Wembanyama, qui fêtera son 20e anniversaire le 4 janvier prochain, à la veille d'un match de NBA qui opposera son équipe, les Spurs de San Antonio, aux Milwaukee Bucks, fait partie de ce cercle restreint.

Yann Ohnona, grand reporter au quotidien sportif français L'Équipe et spécialiste du basket-ball, a en effet écrit un livre – Victor Wembanyama : « Je veux juste être moi » – sur ce joueur français, premier à être sélectionné numéro 1 de la draft NBA et recruté par les Spurs de San Antonio (son contrat, de quatre ans, prévoit un salaire annuel de 13 millions d'euros). Un club où Tony Parker, son illustre compatriote, brilla entre 2002 et 2018, remportant vingt titres collectifs et de multiples récompenses individuelles. Briller sera difficile cette saison puisque les Spurs effectuent un début de championnat catastrophique (3 victoires et 19 défaites au 13 décembre) en Conférence Ouest, mais le Français est globalement épargné

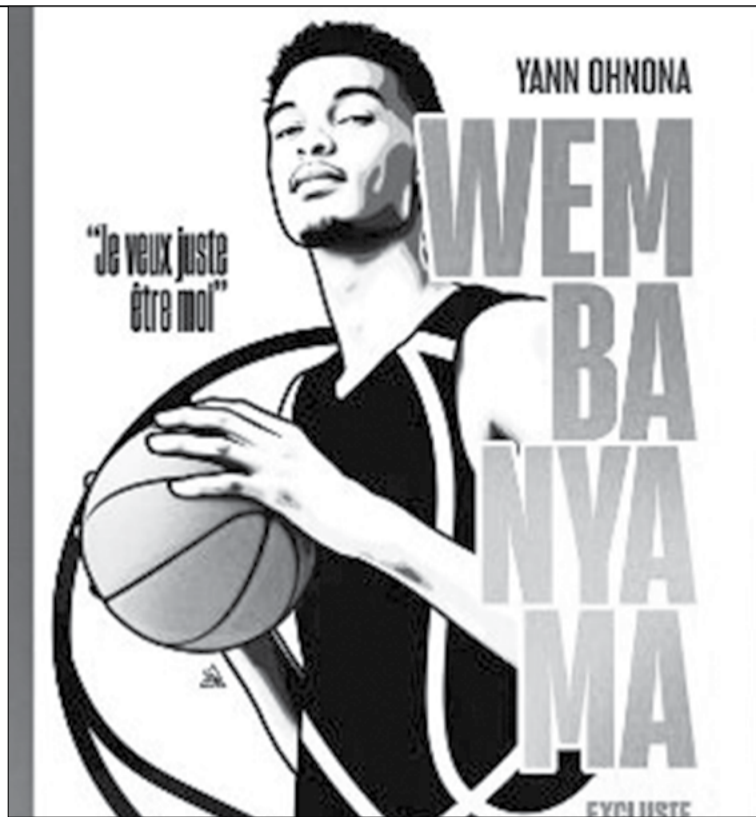

par les critiques.

La RDC, une partie de son identité

Tony Parker avait quitté le Paris Basket Racing et avait été drafté – à 19 ans – le 27 juin 2001. Presque vingt-deux ans plus tard, le 22 juin 2023, Victor Wembanyama a vécu la même expérience. Avant de rejoindre le Texas, le jeune pivot comptait 68 matchs au niveau professionnel, répartis entre Nanterre, Lyon-Villeurbanne et le Metropolitans 92.

Pour Wembanyama, la pratique

du sport de haut niveau était une quasi évidence, même s'il explique dans le livre que ses parents ne lui ont « jamais mis la pression ». Sa mère, Élodie de Fautereau, elle-même fille de basketteurs, a évolué au niveau professionnel. Son père, Félix, originaire de la province du Sankuru, en RDC, a également joué au basket au niveau amateur, mais s'est surtout fait connaître grâce à ses performances au saut en longueur et au triple saut. Sa sœur, Ève, a été sacrée championne d'Europe de basket

des moins de 17 ans avec la France, en 2017. Avec son père, il a amélioré sa course et ses postures ; sa mère l'a entraîné en club, dans les catégories de jeunes.

Musique et arts graphiques

Le joueur ne s'est jamais exprimé publiquement sur ses origines africaines, mais Yann Ohnona a pu évoquer la question avec lui lors de discussions informelles. « Victor Wembanyama n'a jamais eu l'occasion d'aller en RD Congo, mais je pense qu'il le fera un jour, quand il le pourra. Il sait que ce pays fait partie de son identité. Il se souvenait de quelques rituels et traditions congolaises, quand la famille de son père passait à la maison. Il compte s'y intéresser vraiment, car c'est important pour lui. »

Le basket n'est pas la seule passion du jeune homme : c'est un fan de cinéma (et notamment de la saga Star Wars, qu'il a découvert grâce à son père), de musique et d'arts graphiques. Il s'intéresse aussi à d'autres sports, dont le football. « J'espère ne jamais rester sans m'instruire. J'aime apprendre et faire des choses », confie-t-il à l'auteur. Son agent n'est autre que Bouna N'Diaye, né en Gambie et élevé au Sénégal, qui compte dans son portefeuille plusieurs joueurs français évoluant en NBA.

Des points communs avec Kylian Mbappé

« Son intelligence est liée à

sa précocité. Un joueur aussi jeune, de cette taille (2,23 m) et aussi performant, c'est très rare.

Il comprend très bien ce qui lui arrive, les attentes qu'il suscite, la pression qu'il va subir, et qu'il lui sera très difficile de préserver sa vie privée. Ses prestations seront scrutées, car, dans son équipe, il n'y a pas de véritable star. On verra comment il s'adapte à la NBA, à son calendrier chargé, avec les Jeux olympiques à Paris, l'an prochain. À 19 ans, il n'est pas encore physiquement « fini ». Nous allons continuer de le découvrir lors de cette saison

», explique Yann Ohnona, qui compare volontiers le cas de Wembanyama, suivi par des dizaines de millions de fans sur les réseaux sociaux, à celui d'un autre prodige français, le footballeur Kylian Mbappé.

« Tous deux ont des origines africaines, des parents anciens sportifs. Ils sont intelligents, précoces, ont les pieds sur terre, sont bien entourés. Wembanyama a obtenu son bac avec un an d'avance, et avec mention, alors qu'il jouait déjà au niveau professionnel. Les deux hommes ont des points communs, se connaissent et s'apprécient. »

## Oscar 2024: Le film "Les filles d'Olfa" présélectionné



Le long métrage tunisien «Les filles d'Olfa» de Kaouther Ben Hania vient d'être retenu dans la short list des 15 films présélectionnés des Oscars 2024 dans les catégories «Long métrage international» et «Long métrage documentaire».

Les short list pour les 10 catégories ont été dévoilées par l'Académie des Oscars, dont la 96ème cérémonie Academy Awards aura lieu le 10 mars 2024 à Los Angeles (USA). Notant que la liste des finalistes sera annoncée le 23

janvier 2024.

«Les filles d'Olfa» est le deuxième film de Kaouther Ben Hania à représenter la Tunisie aux Oscars. Son quatrième long-métrage "L'Homme qui a vendu sa peau" avait atteint la short list des 15 films en course lors des 93èmes Academy Awards.

Après sa première mondiale à la 76ème édition du Festival de Cannes organisée du 16 au 27 mai 2023 où il a été présenté en compétition officielle, «Les filles

d'Olfa» (coproduction entre la Tunisie, la France, l'Allemagne et l'Arabie Saoudite) est sorti dans les salles tunisiennes au mois de septembre dernier.

Sorti en France au mois de juillet 2023, le film a remporté quatre prix parallèles au Festival de Cannes 2023 : le Prix de la 8ème Semaine du Cinéma Positif, la Mention Spéciale du Jury du 27ème Prix François-Chalais et le Prix documentaire L'Oeil d'Or et le Prix de la Citoyenneté. Il est également lauréat du Prix du Meilleur film international «ARRI Award» à la 40ème édition du Festival du film de Munich organisé du 23 juin au 1er juillet 2023. Et il a été projeté en première nord-américaine dans le cadre de la 48ème édition du Festival international du film de Toronto tenue du 7 au 17 septembre 2023.

## Le rappeur Canserbero ne s'est pas suicidé

Son suicide avait en fait été déguisé. Le rappeur vénézuélien Canserbero, considéré par le magazine Rolling Stone comme le meilleur rappeur en espagnol, n'a pas mis fin à ses jours en 2015 mais a été assassiné, a révélé ce mardi le parquet, après avoir rouvert le dossier.

L'argent comme mobile du crime

Le procureur général Tarek William Saab a présenté à la presse des vidéos contenant les aveux des « deux assassins » de Tyrone Gonzalez, dit Canserbero, et expliqué dans le détail les circonstances de la mort du musicien à 26 ans. Le parquet avait rouvert l'enquête en novembre. L'exhumation du corps du chanteur et une nouvelle autopsie ont permis de déterminer que Canserbero ne s'était pas jeté du 10e étage d'un immeuble à Maracay, juste après avoir assassiné à coups de couteau son ami Carlos Molnar



au cours d'une bagarre.

Dans l'une des vidéos diffusées par Tarek William Saab, Natalia Amestica, la femme de Carlos Molnar, raconte les avoir drogués tous les deux, puis les avoir poignardés à plusieurs reprises. Elle a ensuite appelé son frère Guillermo pour qu'il l'« aide » à dissimuler le double meurtre. Les deux ont mis en scène une bagarre entre Canserbero et



## Une immense statue de Shakira inaugurée en Colombie, dans la ville natale de la chanteuse

Une star internationale et une fierté nationale. Shakira a désormais sa propre statue en Colombie. La sculpture de la chanteuse a été installée dans sa ville natale de Barranquilla et inaugurée mardi 26 décembre.

Le monument de 6,5 m de haut, en bronze et aluminium, représente la star colombienne en train d'effectuer un de ses mouvements de danse emblématiques : un déhanché typique de la danse du ventre, les bras entrelacés au-dessus de la tête. La chanteuse est vêtue d'un soutien-gorge marron et d'une longue jupe de type paréo, de la même couleur.

Un nouveau tube en 2023 « Des hanches qui ne mentent pas [une référence à sa chanson « Hips Don't Lie »], un talent incomparable, une voix qui touche les masses », peut-on lire sur le socle de la sculpture. L'œuvre a été inaugurée en présence des parents de la chanteuse, William Mebarak et Nidia Ripoll. « Merci au sculpteur Yino Márquez et aux élèves de l'école d'art du district pour cette illustration de l'énorme talent artistique des gens de mon pays », a de son côté écrit Shakira sur X (ex-Twitter).

La star planétaire de 46 ans a relancé sa carrière cette année avec la chanson « Bzrp Music

Sessions, Vol. 53 », qui raconte sa difficile séparation avec l'ex-footballeur Gerard Piqué. Créée avec le DJ argentin Bizarrap, la chanson est immédiatement devenue un tube mondial et a gagné le Grammy Latino de la chanson de l'année 2023.

Shakira a aussi récemment fait les gros titres pour ses ennuis avec la justice en Espagne. Elle a été condamnée en novembre dernier à une amende de plus de sept millions d'euros pour fraude fiscale et est encore visée par plusieurs procédures.



## L'Arabie saoudite organise le concours des faucons le plus cher, à AlUla

L'Arabie saoudite s'apprête à accueillir du 28 décembre au 5 janvier les plus grands prix de l'histoire des compétitions internationales de faucons, a rapporté mardi l'agence de presse officielle, la SPA.

Le Club saoudien des faucons, en partenariat avec la Commission royale pour AlUla, se prépare à organiser la première Coupe des faucons d'AlUla en 2023 dans l'ancien gouvernorat, avec des récompenses d'un montant total de 60 millions de riyals (1 riyal saoudien = 0,24 euro).

La Coupe des faucons d'AlUla est une extension du succès du Festival de fauconnerie roi Abdelaziz qui s'est récemment



achevé et au cours duquel les fauconniers locaux et internationaux les plus éminents se sont affrontés lors des concours Al-Milwah et Al-Mazayen.

Le festival a obtenu un succès international en entrant dans le Mondial des Records Guinness pour la troisième fois de son histoire en tant que plus grand concours de fauconnerie au monde en termes de faucons participants. Au total, 2 654 faucons de huit pays ont participé à l'événement.

Les prix de la Coupe des faucons d'AlUla s'élèvent à 60 millions de riyals et la compétition est la plus importante en termes de valeur de ses prix au niveau international, avec des

fauconniers locaux et internationaux sélectionnés participant à quatre pistes dans les compétitions Al-Milwah et Al-Mazayen.

Cela s'inscrit dans le cadre des efforts visant à promouvoir le patrimoine des fauconniers de l'Arabie saoudite, à célébrer sa culture et ses activités authentiques, à sensibiliser la population à l'environnement, à protéger la faune et la flore, à soutenir les fauconniers locaux et à les encourager à développer et à maintenir leurs compétences.

Cyril Lignac

## Son appartement parisien cambriolé, un homme en fuite avec le butin

Le célèbre pâtissier qui officie sur M6 a été victime d'un cambriolage. Une information dévoilée par «Le Parisien». Mais bonne nouvelle, ceux qui s'en sont pris aux biens de Cyril Lignac ont été interpellés. Voici les premières explications.

Une nouvelle star victime d'un cambriolage !

Comme le dévoilent nos confrères du Parisien, le domicile parisien de Cyril Lignac a été la cible d'un cambriolage, dans la nuit du mardi 26 décembre au mercredi 27 décembre. L'appartement est situé dans le très chic 7e arrondissement de Paris. Selon le journal, deux casseurs présumés, âgés de 20 et 23 ans selon BFMTV, ont été interpellés aux abords de

l'appartement.

Selon le site Actu17, il était environ 4h15 lorsque les forces de l'ordre ont été appelées pour un vol par effraction en cours dans un appartement. Les policiers de la brigade anti-criminalité (BAC) du XV<sup>e</sup> arrondissement ont réussi à interpellé deux cambrioleurs en flagrant délit. «Un troisième suspect est parvenu à s'enfuir avec un butin qui reste à estimer», précise une source proche de l'affaire. Fort heureusement, il n'y avait personne dans l'appartement au moment des faits...

Une enquête de flagrante pour «vol par effraction dans un local d'habitation en réunion» a été ouverte, et confiée au commissariat du 7<sup>e</sup> arrondissement.



Les stars dans le viseur des voleurs Cette fin d'année est marquée

par ce genre de faits divers. Comment oublier ce qui est arrivé à Vitaa il y a quelques jours

? La chanteuse a été victime d'un violent home-jacking à son domicile de Rueil-Malmaison, où elle se trouvait avec son mari Hicham Bendaoud et leurs 3 enfants Liham, Adam et Noa. Une épreuve terrifiante mais selon nos informations exclusives, les 3 hommes armés qui se sont introduits chez eux ont été identifiés, interpellés et arrêtés par la BRI (Brigade de Recherche et d'Intervention) de Paris.

Récemment, c'est l'animateur Bruno Guillon qui avait été cambriolé et séquestré avec sa famille le temps du vol.



## ORAN :

### Une marée humaine déferle sur le Salon national de l'automobile

La radieuse ville d'Oran accueille les événements du Salon national de l'automobile et de la motocyclette, organisé au Centre des conventions d'Oran « Mohamed Benahmed » du 28 décembre au 06 janvier 2024. Cet événement qui revient en Algérie après cinq années d'absence, connaît la participation de plusieurs concessionnaires, au nombre 6 plus exactement. La Foire oranaise de l'automobile est le théâtre de l'exposition de 32 modèles de véhicules. Entre véhicules touristiques, utilitaires et motocyclettes, le salon d'Oran est une occasion pour les citoyens

désireux de faire l'acquisition d'un nouveau véhicule de déposer leurs demandes. Les véhicules commandés lors de cette foire seront livrés dans les délais fixés dans le cahier des charges, à savoir 45 jours au maximum. », indique un représentant de l'organisateur au micro de l'APS. Par ailleurs, certaines marques exposées s'engagent à livrer les véhicules demandés immédiatement après que les demandeurs aient payé leurs sommes, ajoute la source.

**Salon de l'automobile Oran : un remarquable afflux populaire**

Dès les premières heures de l'ouverture du Salon national de l'automobile et de la moto, les organisateurs ont enregistré un important afflux populaire les raisons du Centre des conventions, Méridien, Oran. Ainsi, renouant avec les voitures neuves, le public algérien a pu voir, de près, les nouveautés des constructeurs automobiles qui réaniment la scène nationale. De nombreuses vidéos qui circulent sur la toile montrent les massifs marrées humaines, déferlant sur le Salon.

Dans un autre registre, les organisateurs du Salon national de l'automobile et de la moto



espèrent que cet événement sera le point de départ de l'éradication de certaines pratiques qui ont gangrené le marché automobile national, notamment la spéculation.

Variant le catalogue pour toucher davantage de clientèle, des véhicules affichés à des prix accessibles marquent leur présence dans différents stands de cette foire.

## CONTRÔLE TECHNIQUE AUTOMOBILE :

### Les véhicules immatriculés en 2022 concernés à partir de janvier 2024

Les propriétaires de véhicules particuliers immatriculés en 2022 sont tenus de les présenter au contrôle technique périodique à compter du 2 janvier prochain, au niveau des agences de contrôle agréées par le ministère des Transports, réparties sur l'ensemble du territoire national, a indiqué un communiqué de l'Etablissement national de contrôle technique automobile (ENACTA). «L'ENACTA informe l'ensemble des propriétaires de véhicules particuliers immatriculés en 2022 et mis en circulation depuis deux (2) ans qu'ils sont tenus de présenter leurs véhicules au contrôle technique périodique auprès des agences de contrôle agréées par



le ministère des Transports, réparties sur l'ensemble du territoire national, à compter du 2 janvier 2024», précise le communiqué.

La même source a ajouté que le contrôle technique périodique doit être effectué selon la date d'immatriculations de ces véhicules portées sur leur carte grise. A titre d'exemple, «le véhicule dont la carte grise a été délivrée le 2 janvier 2022 est concerné par le contrôle technique périodique avant le 2 janvier 2024, et celle délivrée le 1er février 2022 doit être présentée au contrôle technique avant le 1er février 2024», explique l'ENACTA. A ce propos, les propriétaires de véhicules concernés sont tenus de respecter «la procédure de présenter leurs véhicules au niveau des agences de contrôle technique automobile agréées dans les délais impartis», ajoute la même source.

## ACCIDENTS DE LA ROUTE :

### 40 morts et 207 blessés en une semaine

Quarante (40) personnes ont trouvé la mort et 207 autres ont été blessées dans 137 accidents de la route enregistrés cette semaine au niveau des zones relevant du territoire de compétence de la Gendarmerie nationale. Le chef du bureau de communication au centre d'information et de coordination routière de la Gendarmerie nationale, le commandant Samir Bouchehit a précisé à l'APS que «les unités de la Gendarmerie nationale ont enregistré dans leur territoire de compétence 137 accidents de la route ayant fait 40 morts et 207 blessés». Le bilan fait état «d'une hausse en nombre d'accidents (+2), de décès (+14) et de blessés



(+18) par rapport à la semaine précédente». Le bilan le plus lourd a été enregistré à la wilaya de Msila (8) accidents suivie par Alger, Bouira et Ain Defla (7) accidents chacune. Selon le commandant Bouchehit, le facteur humain est à l'origine de ces accidents dans plus de 85% d'accidents. L'excès de vitesse était à l'origine de (14) accidents recensés dans cette période, a-t-il fait savoir.

## ACCIDENT DE LA ROUTE :

### Un camion percute 7 personnes à Mostaganem

Deux incidents tragiques ont secoué différentes régions ce vendredi, laissant dans leur sillage un bilan dévastateur. À Mesra, au niveau de l'entrée du marché hebdomadaire, un drame impliquant le renversement d'individus par un camion a coûté la vie à une personne, tandis que six autres ont été blessées, nécessitant leur transfert d'urgence vers l'hôpital local. En effet, la scène poignante qui s'est déroulée à Mesra a été le théâtre d'une tragédie inattendue. Aux alentours de 10 heures 20, le vendredi matin, un camion a heurté plusieurs individus à l'entrée du marché hebdomadaire de la municipalité de Mesra, dans la région de Mostaganem.



Les services de la Protection Civile ont promptement réagi, mais malheureusement, un individu a perdu la vie dans cet accident. Son corps a été transféré à la morgue, tandis que les six personnes blessées ont été rapidement secourues et transportées vers l'établissement hospitalier local pour recevoir les soins appropriés.

**Tragédie routière à Ain Youcef: 2 vies fauchées dans un accident mortel**

À Ain Youcef, un autre drame a endeuillé la journée. Une voiture

a dévié de sa trajectoire sur la route nationale 71, percutant violemment un arbre. Cette collision fatale a coûté la vie à deux hommes, tous deux de sexe masculin et âgés entre 19 et 35 ans. Les équipes de secours de la Protection Civile ont agi avec célérité pour intervenir sur les lieux, mais les blessures étaient malheureusement trop graves pour sauver ces vies. Les corps des défunts ont été transférés à la morgue de l'hôpital d'El Ramchi. Ces événements douloureux ont frappé ces communautés, laissant derrière eux des familles et des proches éprouvés par ces pertes tragiques. La vigilance et la prudence sur les routes demeurent des impératifs pour prévenir de tels drames à l'avenir.